

enne garden

Ember

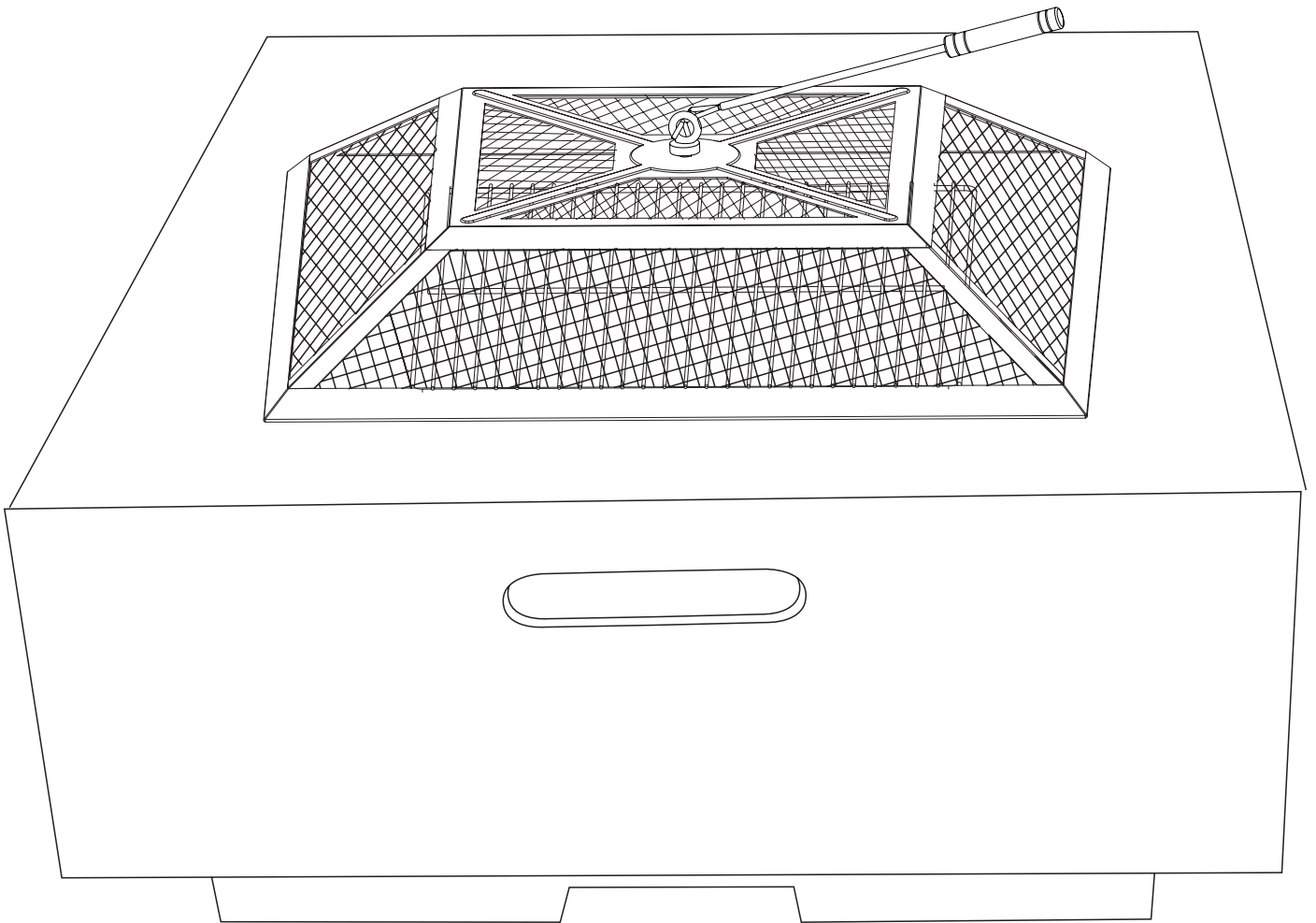

Käyttöohje
Bruksanvisning

I. KÄYTTÖTURVALLISUUS



TÄRKEÄÄ:

LUE KAIKKI OHJEET JA TOIMINNOT ENNEN TÄMÄN TUOTTEEN KÄYTTÄMISTÄ. SÄILYTÄ OHJEET TULEVAA TARVETTA VARTEN. NOUDATA KAIKKIA VAIHEITA JÄRJESTYKSESSÄ. ÄLÄ ANNA LASTEN KÄYTTÄÄ TÄTÄ TUOTETTA.

Yleiset varoitukset:

- Ulkotulta ei saa käyttää sisätiloissa.
- Lue ohjeet ennen tuotteen käyttämistä.
- **VAROITUS!** Ulkotuli kuumenee käytössä. Tuotetta on käytettävä vain palamattomalla alustalla eikä sitä saa siirtää käytön aikana.
- **VAROITUS!** Pidä lapset ja lemmikkieläimet poissa ulkotulen läheisyydestä.
- Kaikenlainen tuotteen muuntelu voi olla vaarallista. Älä muuntele tuotetta.
- Käyttäjä ei saa muuttaa tai muokata tuotteen rakennetta.
- Älä peitä tuotetta käytön aikana. Anna tuotteen jäähtyä kunnolla ennen suojauslaitteiden asettamista tuotteen päälle.
- Jätä aina vähintään metri (1 m) tilaa ulkotulen ja muun rakenteen tai esineen välille.
- Jätä aina vähintään neljä metriä (4 m) tilaa ulkotulen ja helposti syttyvän aineen tai esineen välille.
- Varmista, että tila ulkotulen yläpuolella on esteetön.
- Tuotetta voivat käyttää myös yli 8-vuotiaat lapset ja henkilöt, joiden fyysinen tai henkinen toimintakyky on rajoittunut tai joilla ei ole kokemusta tai tietoa tuotteen käytöstä, jos heitä on neuvotettu tuotteen turvallisesta käytöstä tai tarjolla on turvallisen käytön edellyttämä valvonta ja jos he ymmärtävät tuotteeseen liittyvät vaarat.
- Lapset eivät saa leikkiä tuotteella.
- Lapset eivät saa suorittaa tuotteen puhdistamista tai käyttäjän huoltotoimenpiteitä ilman valvontaa.
- Ulkotulta on käytettävä tasaisella pinnalla.
- Vääränlainen asennus saattaa aiheuttaa vakavia vahinkoja. Noudata asennusohjeita tarkasti. Ota yhteys jälleenmyyjään, mikäli epäilet jonkin osan puuttuvan tai mikäli jokin osa on vahingoittunut.
- Helposti syttyviä esineitä ei saa säilyttää, käyttää tai asettaa ulkotulen läheisyyteen.
- Tähän ulkotuleen ei saa laittaa laavakiviä.
- Ulkotulen pinnat kuumenevat käytössä. Varmista, että kaikki lapset ja lemmikit pysyvät poissa ulkotulen läheisyydestä.
- Ulkotulta ei saa jättää ilman valvontaa. Ulkotulen pinnat pysyvät kuumina myös käytön jälkeen.
- Ulkotuli tulee puhdistaa aina käytön jälkeen. Kiinni palanut rasva voi aiheuttaa tulipalon, kun ulkotulta käyttää seuraavan kerran.
- Kun ulkotuli otetaan käyttöön pitkään kestäneen säilyttämisen jälkeen, esimerkiksi keväällä talvisäilytyksen jälkeen, on sen kunto aina tarkistettava ennen käyttöä. Puhdista ulkotuli ennen käyttämistä.
- Älä käytä ulkotulta ennen kuin olet asentanut kaikki tarvittavat osat.
- Käytä kuumuudelta suojaavia käsineitä ja pitkävartisia välineitä, jos järjesteleet puita tai hiiliä.
- Valmistaudu onnettomuuden tai tulipalon varalta. Ota selville, missä ensiapupakkauksia ja käsisammuttimia säilytetään ja kuinka niitä käytetään.

Huomio:

- Jotkin tämän tuotteen osat ovat erittäin kuumia käytössä ja käytön jälkeen.
- Noudata erityistä huolellisuutta, jos

läsnä on lapsia, iäkkäitä henkilöitä tai lemmikkejä.

- Älä sulje kipinäsuojaa hallitsemattomasti, vaan laske se aina varoen alas.

Grillikäytössä:

- Rasva voi syttyä palamaan kuumassa lämpötilassa. Peitä tarvittaessa ulkotuli sammutuspeitteellä. Hätätapauksessa voit käyttää käsiammutinta.
VAROITUS! ÄLÄ YRITÄ SAMMUTTAA RASVAPALOA VEDELLÄ!
- Poista liiallinen rasva pihveistä, kyljyksistä ja paisteista ja jätä vain runsas puoli senttimetriä rasvaa lihaan. Liiallinen rasva vaikeuttaa ulkotulen puhtaanapitoa ja aiheuttaa leimahdusvaaran.
- Käytä kuumuudelta suojaavia käsineitä ja tukevia pitkävartisia grillivälineitä grillatessasi.
- Noudata aina suurta varovaisuutta grillatessasi.
- Älä lämmitä avaamatonta lasi- tai metallipurkkia ulkotulessa. Painetta saattaa muodostua, jolloin purkki voi räjähtää ja aiheuttaa vakavan henkilövahingon tai ulkotulen vaurioitumisen.

Oman turvallisuutesi takia:

- Älä säilytä tai käytä bensiiniä, hajustettuja polttoaineita tai muita syttyviä höyryjä tai nesteitä tämän ulkotulen tai minkään lämmönlähteen tai sähkölaitteen lähellä.
- Älä sytytä ulkotulta bensiinillä tai muulla vastaavalla nesteellä!
- Älä lisää kuumien tai lämpimien hiilten päälle sytytysnestettä tai sytytysnesteellä valeltuja grillihiiliä.
- Käyttäjä ei saa muuttaa valmistajan pakkaamaa kokoonpanoa.
- Tulipalon sattuessa peitä ulkotuli palopeitteellä tai tukahduta liekit vaahdosammuttimella. Poistu tämän jälkeen ulkotulen läheisyydestä ja soita tarvittaessa hätäkeskukseen. Älä ikinä yritä sammuttaa rasva- tai öljypaloa vedellä.

- Ulkotulta ei saa siirtää, kun se on käytössä. Ulkotulen voi siirtää vasta kun se on sammutettu, hiillos on palanut loppuun ja tuotteen pinnat ovat jäähtyneet.

- Aseta ulkotuli tasaiselle, palamattomalle pinnalle, ennen kuin sytytät sen. Älä sytytä ulkotulta, jos se seisoo vinosti tai epätasaisesti.

- Häikämyrkytyksen vaara! Älä sytytä tuotetta tai jätä sitä kytemään tai jäähtymään suljetussa tilassa.

- Hiiliä ja sytytystarvikkeita tulee säilyttää kaukana sytytyslähteistä, kuten avotulesta ja sähkölaitteista.

- **TULIPALOVAARA:** käytön aikana tuotteesta voi päästä ulos kuumia kekeleitä.

- **VAROITUS!** Älä käytä bensiiniä tai spriitä sytyttämiseen tai liekkien kohentamiseen. Käytä ulkotulessa joko kuivaa, käsittelemätöntä lehtipuuta tai grillikäytössä standardin EN 1860-2 mukaisia puuhiiliä tai brikettejä, sekä standardin EN 1860-3 mukaisia sytykkeitä.

- Ulkotuli on grillikäytössä valmis ruoanlaittoon vasta, kun polttoaine on tuhkanpeitossa.

- **ÄLÄ** käytä kivihiiltä tässä tuotteessa.
- Sulje kipinäsuoja käytön jälkeen ja anna tulen hiipua itsestään. Älä yritä edesauttaa sammumista millään keinolla. Vedellä sammuttaminen voi vahingoittaa ulkotulta. Valvo ulkotulta, kunnes se on kokonaan jäähtynyt.



II. OSAT JA KOKOAMINEN

	Osa
1	Rengaspultti
2	Kipinäsuoja
3	Grilliritilä
4	Arina
5	Paloastia
6	Ulkokuori
7	Hiilihanko
8	Holkki
9	Pohjalevy
A	Siipimutteri M6
B	Pultti M6×60
C	Aluslevy 6×16

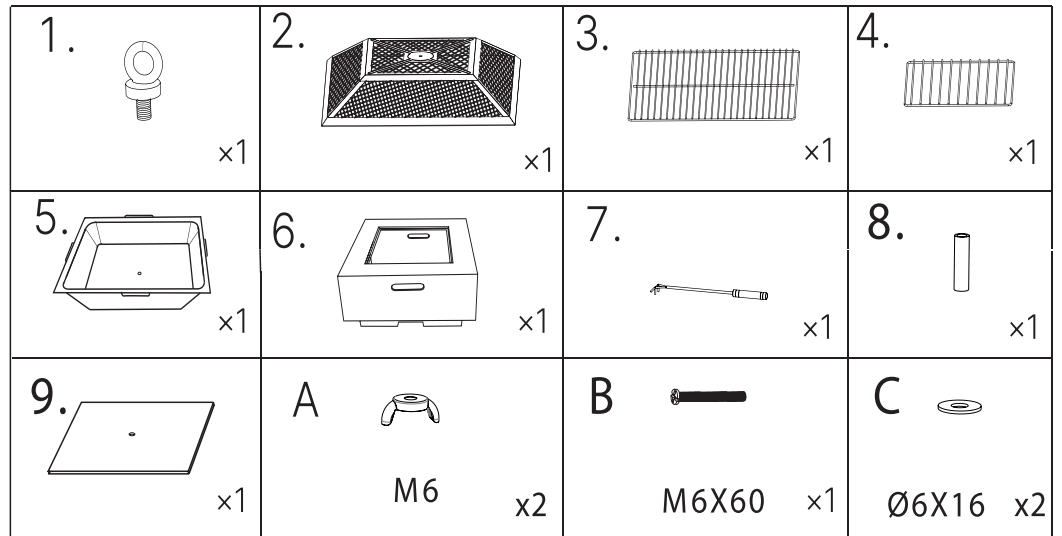

Varmista, että ulkotuli kootaan asianmukaisesti.

- Ota kaikki osat pakkauksesta ja varmista, että ne ovat virheettömässä kunnossa. Tarkista, että kaikki kuvatut osat ovat tallessa.
- Kiinnitä holkki (8) pohjalevyyn (9) sekä paloastiaan (5) pultin (B), siipimutterin (A) ja kahden aluslevyn (C) avulla kuvan mukaisesti.
- Aseta paloastia pohjalevyineen ulkotulen (6) sisälle.
- Aseta arina (4) paloastian pohjalle.
- Aseta grilliritilä (3) paloastian päälle.
- Kiinnitä rengaspultti (1) kipinäsuojaan (2) mukana tulleella siipimutterilla (A).

Huomio: Vaikka teemme kaikkemme, jotta kokoaminen olisi mahdollisimman helppoa, teräsosien kulmat ja reunat saattavat aiheuttaa viiltoja, jos niitä käsitellään virheellisesti kokoamisen aikana. Ole varovainen käsitellessäsi osia kokoamisen aikana. Suosittelemme suojaamaan kädet työkasineilla.

Huomio: Poista mahdolliset suojamuovit ennen käyttöä!

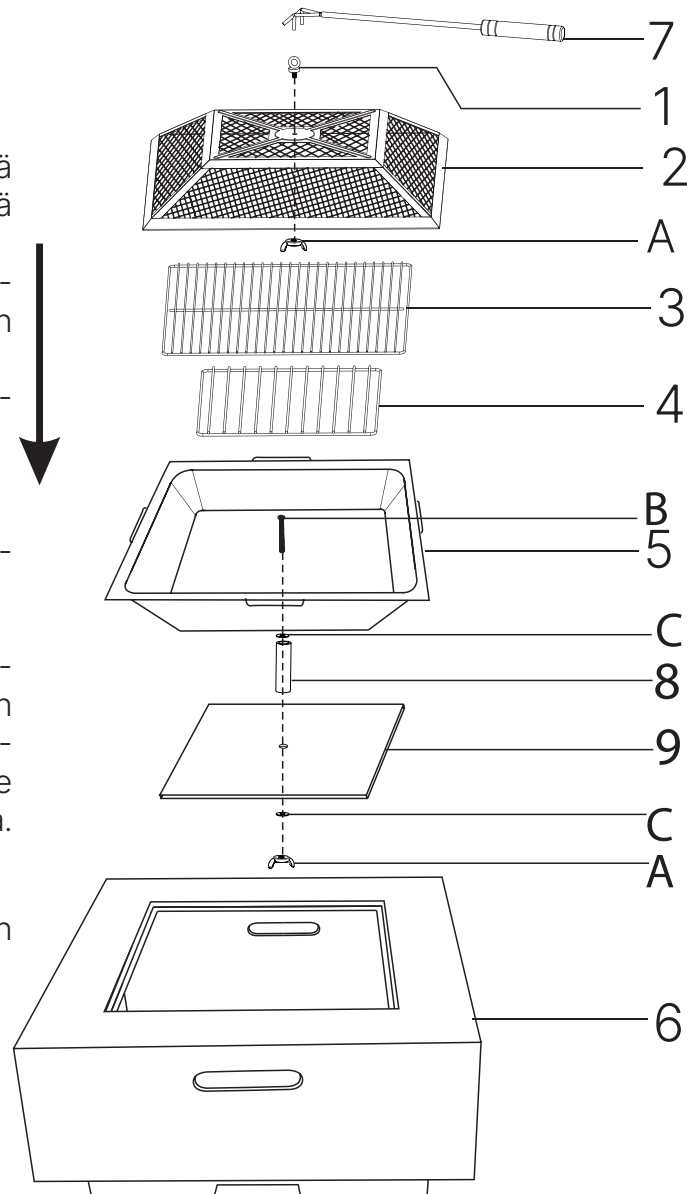

III. VAROITUS- JA TURVALLISUUS-KOHDAT

Ennen kuin alat käyttää ulkotulta lue seuraavat kohdat:

- a) Lue ohjeet ennen tuotteen käyttämistä. Ohjeiden noudattamatta jättäminen voi aiheuttaa toimintahäiriöitä.
- b) Jotkut tämän ulkotulen osat ovat erittäin kuumia käytön aikana. Pidä pienet lapset loitolla. Käytä suojarusteita erityisen kuumia osia käsitellessäsi.
- c) Älä siirrä ulkotulta käytön aikana.
- d) Älä käytä tai säilytä nesteitä, kaasuja tai muita materiaaleja ulkotulen lähistöllä sen ollessa käytössä.
- e) Ulkotuli on tarkoitettu vain ulkokäyttöön.
- f) Ulkotulta käytettäessä on noudatettava huolellisuutta. Sitä ei saa jättää valvomatta käytön aikana.
- g) Ulkotuli on puhdistettava käytön jälkeen.
- h) Älä yritä käyttää tätä tuotetta varastossa tai muussa suljetussa tilassa. Tämä tuote on myös pidettävä poissa herkästi syttyvistä materiaaleista. Suosittelemme pitämään etäisyytenä vähintään 1 metri seinistä ja rakenteista sekä 4 metriä herkästi syttyvistä materiaaleista ja aineista.

Kaikenlainen tuotteen muuntelu on kielletty.

IV. VALMISTELU JA KÄYTTÖ

Tämän ulkotulen käyttöä varten tarvitsat lehtipuuklapeja, lehtipuuhiltä tai puuhiilibrikettejä sekä tähän soveltuvat sytytystarvikkeet. Varmista, että kaikki ulkotulen osat ovat ehjät ja että kaikki pultit ja mutterit on kiristetty. Varmista, että ulkotuli seisoo tukevasti tasaisella pinnalla.

 **VAROITUS:** Ulkotuli kuumenee käytössä. OLE VAROVAINEN! Älä koske kuumeneviin osiin.

1. Ensimmäinen käyttö - esipolttaminen

Ulkotulen esipolttaminen poistaa mahdolliset

tehdasrasvat, sekä valmistuksesta ja varastoinnista jääneet pölyt. Esipolttaminen suoritetaan grilliritilä tyhjänä.

Nosta grilliritilä pois ennen sytyttämistä. Jätä arina paikalleen paloastian pohjalle.

Sytytä ulkotuli ensimmäistä kertaa asettamalla sytytyspala sekä muutama pieni puukappale tai kourallinen lehtipuuhiltä arinan keskelle. Käytä sytytykseen ainoastaan standardin EN 1860-3 mukaisia sytytysvälineitä.

Voit tarvittaessa sytyttää ulkotulen puuhiiligrilleille tarkoitetulla sytytysnesteellä. Ruiskuta sytytysnestettä puun tai hiilien päälle pullon annosteluohjeiden mukaisesti ja anna nesteen imeytyä muutaman minuutin.

Älä käytä ulkotulen sytyttämiseen bensiiniä, spriitä, alkoholia tai mitään muita vastaavia syttymisherkkiä aineita.

Kun puu tai hiili on syttynyt, odota kunnes hiillos on muodostunut ja lisää hiljalleen isompia puukappaleita tai hiiliä. Sulje kipinäsuoja ja anna hiilloksen palaa punahehkuisena vähintään 30 minuuttia

Tarkista kaikki kiinnikkeet ensimmäisen käyttökerran jälkeen.

2. Ulkotulen sytyttäminen

1. Poista grilliritilä ja aseta sytyke sekä muutama pieni pala kuivaa, käsittelemätöntä lehtipuuta keskelle arinaa. Grillikäytössä voit myös käyttää grillihiiliä tai brikettejä.
2. Voit sytykkeen sijaan käyttää puuhiiligrilleille soveltuvaa sytytysnestettä. Älä käytä bensiiniä tai spriitä sytyttämiseen tai liekkien kohentamiseen. Käytä tuotteessa vain standardin EN 1860-2 mukaisia puuhiiliä tai brikettejä sekä standardin EN 1860-3 mukaisia sytykkeitä. Käytä pitkiä tulitikkuja tai sytytintä sytyttämiseen.
3. Kun sytyke on syttynyt, odota että sopiva hiillos syntyy. Lisää vähitellen isompia puukappaleita, mutta varo tukahduttamasta hiillosta.
4. Kun hiillos on täysin syntynyt, levitä se mukana tulleella hiilihangolla tasaisesti. Lisää tarpeen mukaan puuta tai hiiliä (grillikäy-

tössä) varmistaen ettet tukehdu hiillosta.

5. Ulkotuli on valmis ruoanlaittoon vasta, kun hiillos on tuhkan peitossa. Ota kipinäsuoja pois käyttäen mukana tullutta hiilihankoa sekä kuumuudelta suojaavia käsineitä. Aseta grilliritilä varovasti paloastian päälle ruoanlaittoa varten. Kuumuudelta suojaavia käsineitä tulee käyttää aina käsitellessäsi ulkotulta tai sen osia. Palovamman vaara!

Huomio: Käytä aina kipinäsuojaa, kun et koehenna tulta tai valmistaa ruokaa hiilloksella.

3. Ulkotulen sammuttaminen

Anna hiilloksen sammua itsestään tai palaa loppuun. Älä yritä sammuttaa hiillosta vedellä tai muulla nesteellä, sillä tämä voi vahingoittaa ulkotulta.

 **VAROITUS!** Ulkotulta on valvottava koko sen käytön ajan, eikä sitä saa jättää sammumaan valvomatta.

4. Käytön jälkeen

Puhdista ulkotulen ritilään palaneet ruuantähteet metallisella grilliharjalla ritilän ollessa yhä kuuma.

Anna ulkotulen jäähtyä kokonaan kipinäsuoja suljettuna ennen sen siirtämistä tai peitteen asettamista paikalleen. Valvo lapsia ja lemmikkejä, kunnes ulkotuli on jäähtynyt.

Siirrä kylmä tuhka kannelliseen, metalliseen tuhka-astiaan. Säilytä tuhkaa astiassa 1–2 vuorokautta ennen sen käyttämistä tai toimitamista jätteenkäsittelyasemalle. Säilytä tuhka-astia valmistajan ohjeen mukaisesti ulkona, palonkestävällä alustalla etäällä syttyvistä materiaaleista.

5. Elintarvikkeiden turvallinen käsittely

Noudata näitä neuvoja kun valmistat ruokaa ulkotulella:

- Älä pane ruokaa grilliritilälle ennen kuin hiillos on tuhkan peitossa.
- Varmista ennen grillaamisen aloittamista, että grilliritilä sekä grillaustyökalut ovat puhtaat eikä niissä ole ruuanjäämiä.

- Pese aina kätesi ennen raa'an lihan käsittelemistä ja sen jälkeen sekä ennen kuin aloitat ruokailun.
- Älä käsittele raakaa ja kypsennettyä ruokaa samoilla työkaluilla. Pidä aina raaka liha erillään kypsästä lihasta ja muista aineksista.
- Varmista, että liha on kypsennetty suositusten mukaan ennen syömistä.



VAROITUS! Raa'an tai alikypsennetyn kanan- tai porsaanlihan tai merenelävien syöminen voi aiheuttaa ruokamyrkytyksen. Tarkista lihan kypsyytaso lihalämpömittarilla.

Puhdista aina kaikki välineet ja pinnat heti grillauksen jälkeen.

6. Grillausvinkkejä

- Esilämmitä ulkotulta ennen grillausta. Lämmitä, kunnes hiillokselle on syntynyt tuhka-kerros.
- Sää vaikuttaa grillaukseen; kylmällä tai tuulisella säällä grillausaika pitenee ja lämpimällä säällä ruoka kypsyy nopeammin.
- Grillattavan ruuan tyyppi, muoto, koko ja lämpötila vaikuttaa oleellisesti kypsennysaikaan. Sulata pakastettu ruoka ennen grillaamista.
- Suurten lihapalojen kypsennysaika kiloa kohti on pidempi kuin pienten palojen. Jos grilliritilä on täynnä ruokaa, on kypsennysaika myös pidempi.
- Poista liiallinen rasva pihveistä, kyljyksistä ja paisteista ja jätä vain runsas puoli senttimetriä rasvaa lihaan. Liiallinen rasva vaikeuttaa ulkotulen puhtaana pitoa ja aiheuttaa leimahdusvaaran.
- Jos liekit leimahtavat, siirrä ruoka eri kohtaan ritilää tai nosta ruoka kokonaan pois. Odota, että liekit asettuvat ja järjestele ruoka grilliritilälle uudestaan vasta, kun liekit ovat sammuneet. **ÄLÄ KÄYTÄ VETTÄ ULKOTULEN SAMMUTUKSEEN!**
- Käsittele lihaa pihdeillä tai lastalla. Haarrukan käyttö voi aiheuttaa sen, että lihasnesteet karkaavat. Käytä kahta lastaa ison kalan siirtämiseen.
- Voit käyttää uuninkestäviä metalliastioita tai metallisia kertakäyttöastioita pataruokien ja muiden vastaavien ruokien valmistamiseen.

V. VARASTOINTI

Ulkotuli on säilytettävä säältä suojattuna. Ulkotiloissa suosittelemme käyttämään mukana toimitettua suojapeitettä. Aseta suojapeite vasta, kun ulkotuli on kokonaan jäähtynyt.

Ulkotulta saa säilyttää sisätiloissa ainoastaan, kun se on kokonaan jäähtynyt ja sen paloastista on tyhjennetty tuhka ja kekäleet.

Ulkotuli säilyy parhaiten säältä suojatussa paikassa, kuten autotallissa tai ulkovarastossa.

Kun otat ulkotulen käyttöön säilytysajan jälkeen, tarkista, että kaikki osat ovat ehjät. Kiristä kaikki pultit ja mutterit.

Jos ulkotulta säilytetään ulkona, varmista ettei se kastu. Koska ulkotuli on valmistettu teräksestä, ruostuu se kosteuden altistamana.

VI. PUHDISTUSOHJEET

Ulkotulen kunnossapitoa suositellaan 90 päivän välein, mutta perusteellinen puhdistus on suoritettava vähintään kerran vuodessa. Näin pidennät ulkotulen käyttöikä.

Ulkotuli on helppo puhdistaa vähällä vaivalla näitä hyödyllisiä ohjeita noudattamalla.

- a) Harjaa grilliritilä teräsharjalla heti grillauksen jälkeen, kun ulkotuli on kuuma.
- b) Varmista että ulkotuli on kylmä ennen kuin puhdistat muut sen osat.
- c) Puhdista ritilä säännöllisesti vedellä ja saippualla. Huuhtelee pesuaine huolellisesti pois ritilästä pesun jälkeen.
- d) Kun ulkotuli on jäähtynyt, voit harjata tuhkan pois harjalla tuhkaämpäriin.
- e) Ulkotulen sisäpinnat ja arina on hyvä puhdistaa sen jäähtytyä muovisella puhdistuslastalla. Jos ulkotuli on oikein likainen, voit käyttää tarvittaessa esim. grillinpuhdistusainetta sekä vanhaa tiskiharjaa. Huuhtelee grillinpuhdistusaine pesun jälkeen huolellisesti pois. Kuivaa ulkotulen pinnat huuhtelun jälkeen.
- f) Tämän tuotteen kaikenlainen muuntelu saattaa olla vaarallista, eikä se ole sallittua.

VII. TEKNISET TIEDOT

Polttoaine: Lehtipuu, lehtipuuhiili, puuhiilibriketti

Polttoaineen määrä: Maks. 2 kg

Ulkotulen mitat: 58 × 58 × 30 cm

Tulisijan koko: 38 × 38 cm

Paino: 20,5 kg

Valmistuttaja: Verkkokauppa.com Oyj,

Tyynenmerenkatu 11, 00220 Helsinki

Valmistusmaa: Kiina

I. ANVÄNDARSÄKERHET



VIKTIGT:

LÄS ALLA SÄKERHETS- OCH BRUKSANVISNINGAR INNAN DENNA PRODUKT TAS I BRUK. SPARA BRUKSANVISNINGEN FÖR KOMMANDE BEHOV. UTFÖR ALLA STEG I ANGIVEN ORDNINGSFÖLJD. TILLÅT ALDRIG BARN ATT ANVÄNDA DENNA PRODUKT.

Allmänna varningar:

- Utomhuseldstaden får ej användas inomhus.
- Läs anvisningarna noga innan du använder utomhuseldstaden.
- **WARNING!** Utomhuseldstaden blir het vid användning. Produkten ska endast användas på ett brandfarligt underlag och den får inte flyttas medan användning.
- **WARNING!** Håll barn och husdjur på avstånd från utomhuseldstaden.
- Modifiering av produkten kan vara farligt. Modifiera inte produkten.
- Användaren får ej ändra eller modifiera produktens konstruktion.
- Täck inte produkten då den är i användning. Låt produkten svalna ordentligt innan du lägger skyddsöverdraget på den.
- Lämna alltid minst en meter (1 m) mellan utomhuseldstaden och andra konstruktioner och föremål.
- Lämna alltid minst fyra meter (4 m) mellan utomhuseldstaden och lättantändliga ämnen eller föremål.
- Kontrollera att det finns fritt utrymme över utomhuseldstaden.
- Denna produkt kan användas av barn över 8 år och personer med nedsatta fysiska, sensoriska eller mentala förmågor eller bristande erfarenhet och kunskap om de hålls under uppsyn eller har getts instruktioner angående säker användning av produkten och förstår de involverade farorna.
- Barn får inte leka med produkten.
- Rengöring och underhåll får inte utföras av barn utan uppsyn.
- Utomhuseldstaden bör användas på ett jämnt underlag.
- Felaktig installation kan orsaka allvarliga skador. Följ monteringsinstruktionerna noggrant. Kontakta återförsäljaren om du misstänker att någon del fattas eller om den är skadad.
- Lättantändliga föremål får inte förvaras, användas eller placeras i närheten av utomhuseldstaden.
- Placera inte lavastenar i utomhuseldstaden.
- Utomhuseldstadens ytor blir heta vid användning. Se till att alla barn och husdjur hålls på avstånd från produkten.
- Utomhuseldstaden får inte lämnas utan övervakning. Utomhuseldstadens ytor förblir heta även efter användning.
- Utomhuseldstaden bör rengöras efter varje användning. Fastbränt fett kan orsaka brand när utomhuseldstaden används nästa gång.
- När utomhuseldstaden tas i bruk efter att den har varit i långtida förvar, exempelvis på våren efter vinterförvaring, bör den alltid inspekteras före användning. Rengör utomhuseldstaden före användning.
- Använd inte utomhuseldstaden förrän du har monterat alla delar.
- Använd värmetåliga skyddshandskar och redskap med långa handtag när du flyttar på trä eller kol.
- Var beredd på att en oavsiktlig brand kan uppstå. Håll i minnet var förbandslådan och brandsläckarna finns och lär dig använda dem.

Obs:

- Vissa av denna produkts delar blir mycket heta vid användning och förblir

heta en tid efter användning.

- Iaktta särskild omsorg då det finns barn, åldringar eller husdjur i närheten.
- Låt inte gnistskyddet stängas med en smäll, utan stäng det alltid försiktigt.

Vid grillbruk:

- Fett kan antändas vid hög temperatur. Täck vid behov utomhuseldstaden med en brandfilt. I nödfall kan du även använda en brandsläckare.
VARNING! FÖRSÖK INTE SLÄCKA EN FETTBRAND MED VATTEN!
- Avlägsna överflödigt fett från biffar, kotletter och stekar och lämna endast en grov halv centimeter fett på köttet. Överflödigt fett gör det svårare att hålla utomhuseldstaden ren och kan orsaka oönskad uppflamning.
- Använd värmetåliga handskar och kraftiga redskap med långa handtag när du grillar.
- Grilla alltid med största försiktighet.
- Värm inte öppnade matbehållare av glas eller metall på utomhuseldstaden. Tryck kan byggas upp och leda till att behållaren brister med svåra personskador eller skada på eldstaden som följd.

För din egen säkerhet:

- Förvara eller använd inte bensin, bränslen eller andra lättantändliga ångor eller vätskor nära denna utomhuseldstad eller nära värmekällor eller elapparater.
- Tänd aldrig utomhuseldstaden med bensin eller motsvarande vätskor!
- Tillsätt inte tändvätska eller grillkol fuktade med tändvätska på heta eller varma grillkol.
- Användaren får inte modifiera produkten.
- Vid brand, täck utomhuseldstaden med ett brandtäckle eller kväv flammorna med en skumsläckare. Avlägsna dig därefter från eldstadens närhet och ring vid behov till nödcentralen. Försök aldrig släcka en fett- eller oljebrand

med vatten.

- Utomhuseldstaden får inte flyttas medan den är i användning. Eldstaden kan flyttas först då den har släckts, glöden har slocknat och produktens ytor har svalnat.
- Ställ utomhuseldstaden på en jämn, eldfast yta innan du tänder den. Tänd inte eldstaden om den står snett eller ojämnt.
- Risk för kolmonoxidförgiftning! Använd inte produkten och använd inte produkten eller låt den svalna i ett slutet utrymme.
- Kol och tändningstillbehör bör förvaras på avstånd från användningskällor såsom öppen eld och elektriska apparater.
- **BRANDFARA:** heta kolbitar kan komma ut ur utomhuseldstaden vid användning.
- **VARNING!** Använd inte bensin eller sprit för att tända eller återtända utomhuseldstaden. Använd antingen torrt, obehandlat lövträ eller i grillbruk träkol eller briketter som överensstämmer med standard EN 1860-2 samt tändningsredskap som uppfyller EN 1860-3.
- Utomhuseldstaden är färdig att användas till grillning när bränslet är täckt av ett lager aska.
- **ANVÄND INTE** stenkol i denna produkt.
- Efter användning stäng gnistskyddet och låt elden slockna av sig själv. Försök inte påskynda slocknandet på något sätt. Utomhuseldstaden kan ta skada om den släcks med vatten. Övervaka eldstaden tills den har slocknat helt.

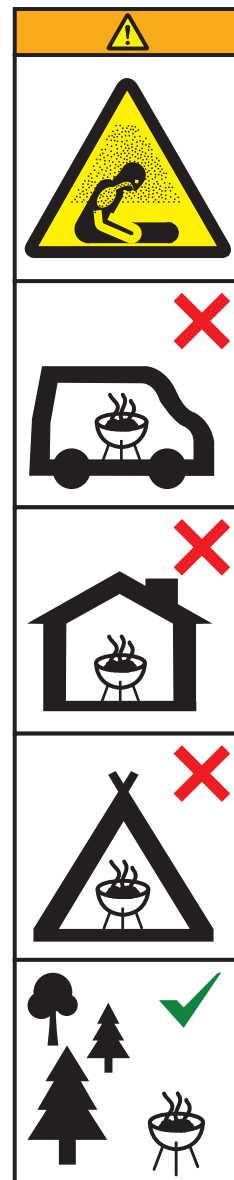

II. DELAR OCH MONTERING

	Del
1	Öglebult
2	Gnistskydd
3	Grillgaller
4	Roster
5	Eldfat
6	Hölje
7	Eldgaffel
8	Bussning
9	Basskiva
A	Vingmutter M6
B	Bult M6×60
C	Bricka 6×16

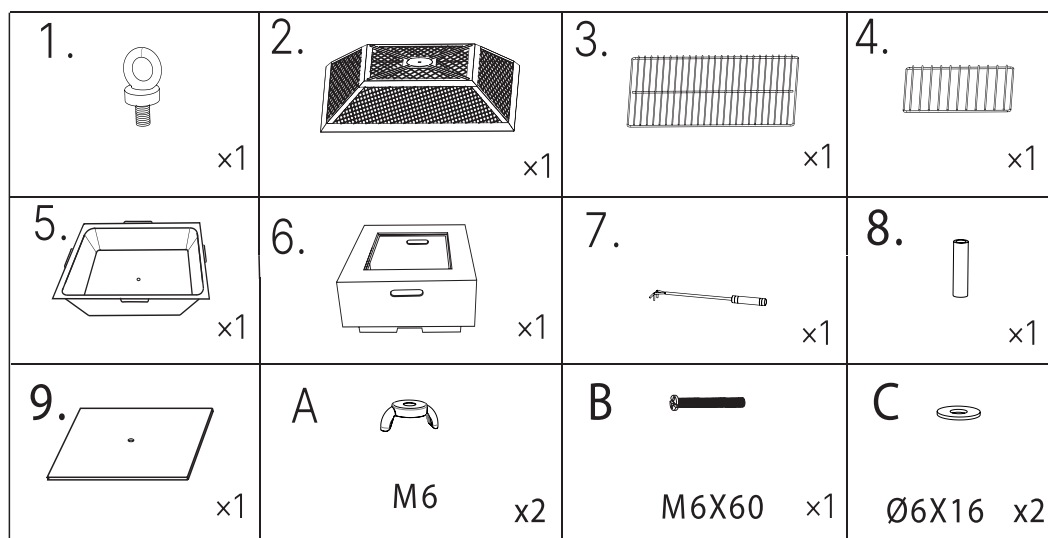

Kontrollera att din utomhuseldstad monteras ordentligt.

1. Ta ut alla delar ur förpackningen och se till att de är i felfritt skick. Kontrollera att alla beskrivna delar finns med.
2. Fäst bussningen (8) till basskivan (9) och till eldfatet (5) med hjälp av bulten (B), vingmuttern (A) och två brickor (C) enligt bilden.
3. Sätt eldfatet med basskivan inne i utomhuseldstaden (6).
4. Sätt rostret (4) i botten av eldfatet.
5. Sätt grillgallret (3) på eldfatet.
6. Fäst öglebulten (1) i gnistskyddet (2) med den medföljande vingmuttern (A).

Observera: Även om vi vidtagit alla tänkbara åtgärder för att säkerställa att monteringsproceduren är så enkel som möjligt är det oundvikligt att ståldelar med hörn och kanter kan förorsaka skärsår vid felaktig hantering under monteringsproceduren. Var försiktig vid hantering och montering av delarna. Vi rekommenderar bestämt att du skyddar händerna med arbetshandskar.

Observera: Avlägsna eventuella skyddsplaster före användning!

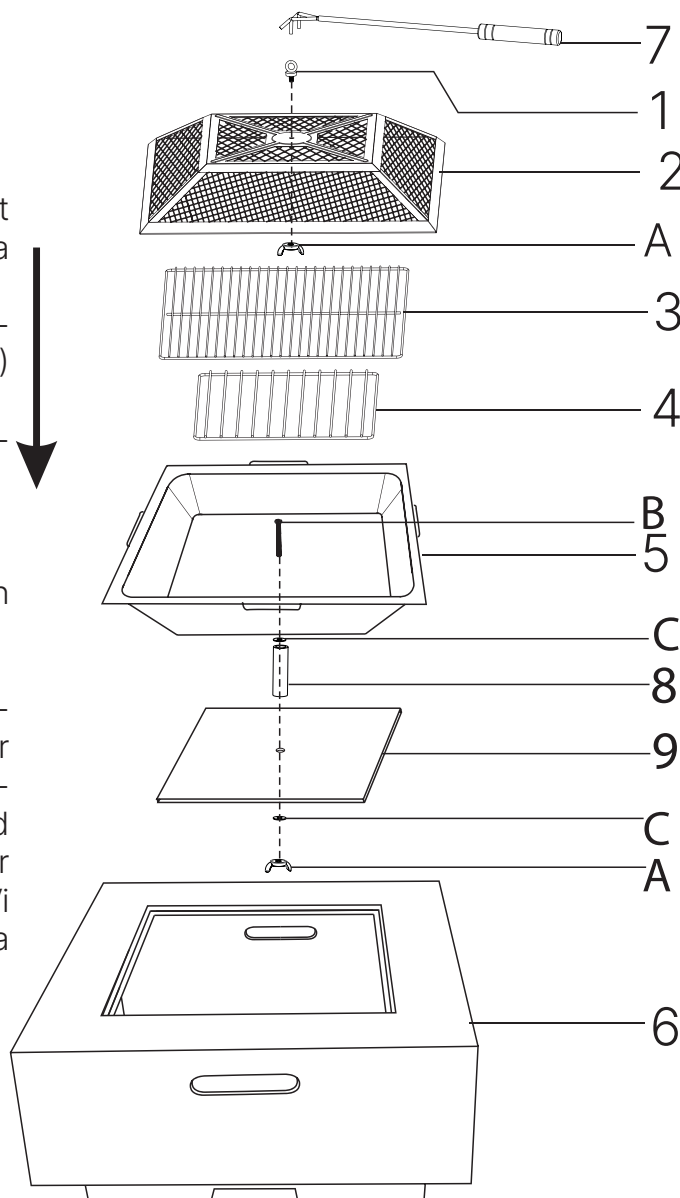

IV. VARNINGAR OCH SÄKERHETS-ANVISNINGAR

Var god läs följande punkter innan du använder din utomhuseldstad:

- a) Läs anvisningarna noga innan du använder utomhuseldstaden. Om anvisningarna inte följs kan problem uppstå med utomhuseldstadens användning.
- b) Vissa åtkomliga delar på denna utomhuseldstad är mycket heta under användning. Håll små barn på avstånd. Använd skydd när du hanterar speciellt heta komponenter.
- c) Flytta inte utomhuseldstaden under användningen.
- d) Förvara inte vätskor, gaser eller andra material i närheten när utomhuseldstaden används.
- e) Denna utomhuseldstad får endast användas utomhus.
- f) Iaktta försiktighet när du använder din utomhuseldstad. Lämna aldrig utomhuseldstaden när den används.
- g) Utomhuseldstaden ska rengöras efter användning.
- h) Försök inte använda denna produkt i ett garage eller annat slutet utrymme. Vidare måste denna produkt hållas på avstånd från brännbara material. Vi rekommenderar ett minsta avstånd av 1 meter från väggar och andra konstruktioner samt 4 meter från brännbara material och ämnen.

Modifiering av produkten är inte tillåten.

IV. FÖRBEREDELSE OCH ANVÄNDNING

För att använda denna utomhuseldstad behöver du lövträdsved, lövträdskol eller träkolsbriketter samt passlig tändningsutrustning. Se till att alla eldstadens delar är intakta och att alla bultar och muttrar är åtdragna. Kontrollera att eldstaden står stadigt på ett jämnt underlag.

 **WARNING:** Utomhuseldstaden blir het vid användning. **VAR FÖRSIKTIG!** Vidrör inte heta delar.

1. Första användningen - inkörning

Det är viktigt att köra in utomhuseldstaden för att bränna bort fabriksfett och damm som kommit till vid tillverkning och lagring. Inkörningen utförs utan mat.

Lyft ut grillgallret innan du tänder utomhuseldstaden men flytta inte rostret från eldfatets botten.

Tänd utomhuseldstaden för första gången genom att placera en tändkub och några små vedbitar eller en handfull lövträkol mitt på rostret. Antänd utomhuseldstaden endast med tändningsredskap som överensstämmer med standard EN 1860-3.

Du kan vid behov tända utomhuseldstaden med hjälp av tändvätska som är ämnad för träkolsgrillar. Skvätta tändvätska på veden eller kolen enligt flaskans instruktioner och låt vätskan absorberas några minuter.

Använd inte bensin, sprit, alkohol eller liknande lättantändliga vätskor när du tänder utomhuseldstaden.

När veden eller kolen har tagit eld, vänta tills en glöd har uppstått och lägg an efter på mera ved eller kol. Stäng gnistskyddet och låt glöden brinna rödglödande i minst 30 minuter.

Inspektera alla fästen efter inkörning.

2. Tändning av utomhuseldstaden

1. Ta bort grillgallret och lägg tändet samt några små vedbitar av torrt, obehandlat lövträ mitt på rostret. Vid grillbruk kan du även använda lövträkol eller briketter.
2. Istället för tände kan du använda tändvätska som är ämnad för träkolsgrillar. Använd inte bensin eller sprit för att tända eller återtända utomhuseldstaden. Använd endast träkol eller briketter som överensstämmer med standard EN 1860-2 samt tändningsredskap som uppfyller EN 1860-3. Använd långa tändstickor eller en tändare för antändning.
3. När tändet har tänts, vänta tills en ordentlig glöd har uppstått. Lägg an efter på mera ved, men var aktsam att inte glöden kvävs.

4. När veden brinner helt, sprid ut den jämnt med den medföljande eldgaffeln. Lägg till ved eller kol (vid grillbruk) efter behov och se till att du inte kväver glöden.
5. Vänta tills glöden är täckt av ett jämnt lager av aska innan du börjar grilla. Ta bort gnistskyddet med hjälp av den medföljande eldgaffeln och värmetåliga skyddshandskar. Sätt grillgallret försiktigt på eldfatet för grillning. Använd alltid värmetåliga skyddshandskar då du handskas med utomhuseldstaden eller dess delar. Risk för brännskada!

Observera: Använd alltid gnistskyddet när du inte rör om i glöden eller grillar på den.

3. Släckning av utomhuseldstaden

Låt glöden slockna av sig själv eller brinna ut. Försök inte släcka utomhuseldstaden med vatten eller annan vätska, eftersom detta kan skada eldstaden.

 **WARNING!** Utomhuseldstaden måste övervakas under hela dess användning. Den får inte låta slockna oövervakad.

4. Efter användning

Rensa bort fastbrända matrester från grillgallret med en grillborste av metall medan utomhuseldstaden ännu är het.

Låt utomhuseldstaden svalna helt med gnistskyddet stängt innan du flyttar den eller lägger på skyddskappan. Övervaka barn och husdjur tills utomhuseldstaden har svalnat.

Flytta kallnad aska till en lockförsedd askhink av metall. Förvara askan i hinken 1–2 dygn innan den användas eller levereras till en avfalls-sorteringsstation. Förvara askhinken enligt tillverkarens instruktioner utomhus på brandsäkert underlag borta från brännbara material.

5. Säker behandling av livsmedel

Följ dessa råd då du tillagar mat med din utomhuseldstad:

- Lägg inte mat på grillgallret innan glöden har ett jämnt täcke av aska.

- Kontrollera före du grillar att grillgallret och grillverktygen är rena och fria från matrester.
- Tvätta alltid händerna före och efter att du behandlar rått kött, samt innan du börjar äta.
- Behandla inte rå och tillredd mat med samma verktyg. Håll alltid rått kött avskilt från tillagat kött och andra livsmedel.
- Se till att köttet är tillrett enligt rådande rekommendationer.



WARNING! Om du äter rått eller underkockt höns- eller griskött eller skaldjur och fisk kan resultatet vara matförgiftning. Kontrollera köttets mognadsgrad med en köttermometer.

Rengör alltid alla verktyg och ytor direkt efter grillning.

6. Grilltips

- Förvärm utomhuseldstaden före tillagning. Värm tills glöden är täckt med aska.
- Vädret påverkar grillningen; vid kallt eller blåsigt väder blir tillagningstiden längre och vid varmt väder blir maten snabbare färdig.
- Typen, formen, storleken och temperaturen på maten som grillas påverkar väsentligt tillagningstiden. Tina upp frusen mat innan du grillar den.
- Stora köttbitar kräver längre tillagningstid per kilo än mindre köttbitar. Om det ligger mycket tätt packad mat på grillgallret stiger även tillagningstiden.
- Avlägsna överflödigt fett från biffar, kotletter och stekar och lämna endast en grov halv centimeter fett på köttet. Överflödigt fett gör det svårare att hålla eldstaden ren och kan orsaka oönskad uppflamning.
- Om uppflamning sker, flytta maten till en annan del av gallret eller lyft bort maten från utomhuseldstaden. Låt flammorna dö ut och tänd inte utomhuseldstaden på nytt innan flammorna har slocknat. **SLÄCK INTE UTOMHUSELDSTADEN MED VATTEN!**
- Använd en tång eller stekspade när du hanterar kött. Om du använder en gaffel, kan det leda till förlust av köttsaft. Använd två stekspadar för att flytta större, hela fiskar.

- Använd en ugnsfast metallform eller engångsform av metall för tillagning av grytor och liknande mat.

V. FÖRVARING

Utomhuseldstaden ska förvaras i skydd mot väder och vind. Då eldstaden förvaras utomhus rekommenderas användning av det medföljande överkastet. Lägg överkastet över eldstaden när den har svalnat helt.

Utomhuseldstaden får förvaras inomhus endast då den har svalnat helt och aska och kol har tömts ur brandskålen.

Rekommenderad förvaringsplats för utomhuseldstaden är i ett väderskyddat utrymme, t.ex. ett garage eller ett skjul.

Då du åter tar eldstaden i bruk efter förvaring, kontrollera att alla delar är intakta. Spänn alla bultar och muttrar.

Om eldstaden förvaras utomhus, se till att den inte blir våt. Eftersom eldstaden är tillverkad i stål, kan den rosta om den utsätts för fukt.

VI. RENGÖRINGS-ANVISNINGAR

Vi rekommenderar att utföra underhåll på din utomhuseldstad med 90 dagars mellanrum. En grundlig rengöring måste dock utföras minst en gång varje år. Du kommer då att förlänga din utomhuseldstads livslängd.

Din utomhuseldstad är lätt att rengöra med minimum besvär enligt dessa nyttiga instruktioner.

- a) Skrubba grillgallret med en stålborste genast efter grillning medan utomhuseldstaden alltjämnt är het.
- b) Säkerställ att utomhuseldstaden svalnat innan du rengör resten av den.
- c) Gallret ska rengöras regelbundet genom att lägga det i blöt och diska det med vanligt diskmedel.
- d) När utomhuseldstaden har svalnat kan du borsta bort överlopps aska till en askhink.
- e) Utomhuseldstadens inre ytor och rostret

ska rengöras med ett rengöringsredskap av plast då utomhuseldstaden har svalnat. Om utomhuseldstaden är riktigt smutsig kan du vid behov använda t.ex. grillrengöringsmedel och en gammal diskborste. Skölj grillrengöringsmedlet omsorgsfullt bort efter tvätt. Torka ytorna efter att du har sköljt dem.

- f) Modifiering av denna produkt kan vara farligt och den är inte tillåten.

VII. TEKNISK INFORMATION

Bränsle: Lövträ, lövträkol, träkolsbriketter
Bränslets mängd: Max. 2 kg
Utomhuseldstadens mått: 58 × 58 × 30 cm
Bränsleutrymmets mått: 38 × 38 cm
Vikt: 20,5 kg
Tillverkad för: Verkkokauppa.com Oyj,
Stillahavsgatan 11, 00220 Helsingfors
Tillverkningsland: Kina

Valmistuttaja:
Verkkokauppa.com Oyj
Tyynenmerenkatu 11
00220 Helsinki
<https://asiakaspalvelu.verkkokauppa.com>

Tillverkad för:
Verkkokauppa.com Oyj
Stillahavsgatan 11
00220 Helsingfors
<https://asiakaspalvelu.verkkokauppa.com>

Tuotteen turvallinen hävittäminen

Laitetta tai sen oheistarvikkeita ei saa hävittää normaalin talousjätteen seassa sen elinkaaren päätyttyä. Toimita laite kierrätettäväksi jälleenmyyjälle tai paikalliselle kierrätyksestä vastaavalle jätteenkäsittelylaitokselle. Lisätietoja saat jälleenmyyjältäsi tai jätehuoltoyhtiöltäsi.

Säker kassering av produkten

Produkten får inte kasseras med hushållsavfall, utan bör levereras till en avfallssorteringsstation som kan behandla elektroniskt avfall eller till en elektronikhandel för återvinning. Du får mera information av din återförsäljare eller ditt lokala avfallshanteringsbolag.