

 STRÖME

SLOWJUICER

tuoremehupuristin  
juicepress



# Tekniset tiedot

Malli	GS-133L
Jännite	220–240 V 50/60 Hz
Moottori	Tasavirtamoottori
Teho	200 W (95 kierrosta minuutissa)
Melutaso	< 90 dB
Mitat	220 x 150 x 460 mm
Paino	3,90 kg





## VAROITUS!

Lue ohjeet huolellisesti ennen laitteen käyttöönottoa. Säilytä ohjeet vastaisuuden varalle.

Noudata erityisen huolellisesti asennukseen ja turvallisuuteen liittyviä ohjeita. Väärin käytettynä laite voi aiheuttaa sähköiskun vaaran.

## Turvallisuus

1. Poista laitteesta kaikki suojamuovit ja tarrat. Pidä kaikki pakkausmateriaalit lasten ja lemmikkien ulottumattomissa.
2. Laite on tarkoitettu käytettäväksi vain kuivissa sisätiloissa.
3. Laite on suunniteltu ainoastaan kotitalouskäyttöön, ja sitä tulee käyttää vain ohjeiden mukaisesti. Laitteen vääränlainen käyttö ja käsittely voi rikkoa laitteen tai aiheuttaa henkilövahinkoja.
4. Käytä laitetta tukevalla, tasisella ja kuivalla alustalla.
5. Älä sijoita laitetta kuuman lieden tai uunin päälle tai niiden läheisyyteen.
6. Varmista, että laitteen osat ovat kunnolla kiinni aina ennen laitteen käynnistämistä.
7. Väärä jännite vaurioittaa laitetta ja voi aiheuttaa sähköiskun vaaran. Tarkista, että käyttöpaikan verkon jännite vastaa tyyppikilvessä ilmoitettua arvoa. Laite tulee kytkeä vain maadoitettuun pistorasiaan.
8. Laitetta voivat käyttää myös yli 8-vuotiaat lapset ja henkilöt, joiden fyysinen tai henkinen toimintakyky on rajoittunut tai joilla ei ole kokemusta tai tietoa laitteen käytöstä, jos heitä on neuvottu laitteen turvallisuudesta käytöstä tai tarjolla on turvallisen käytön edellyttämä valvonta ja jos he ymmärtävät laitteeseen liittyvät vaarat.
9. Lapset eivät saa leikkiä laitteella. Lasten ei saa antaa puhdistaa tai huoltaa laitetta ilman valvontaa. Säilytä laite lasten ulottumattomissa.

10. Älä altista laitetta tai sen virtajohtoa tulelle, suoralle auringonvalolle tai muulle kuumuudelle, liialliselle kylmyydelle tai syövyttävillä aineilla. Älä päästä virtajohtoa koskettamaan kuumia pintoja tai teräviä kulmia.
11. Älä altista laitteen koneistoa tai virtajohtoa vedelle tai muille nesteille. Älä myöskään käytä laitetta pesualtaan lähellä äläkä märin käsin. Jos laite kastuu, vedä pistoke irti pistorasiasta välittömästi, ennen kuin kosket laitteeseen, ja toimita laite huoltoon tarkastettavaksi. Sähköisku voi olla hengenvaarallinen!
12. Älä käsittele laitetta tai pistoketta märin käsin. Sähköiskun vaara!
13. Älä työnnä mitään metallisia esineitä laitteeseen.
14. Älä työnnä mitään esineitä mehunpoistoaukkoon.
15. Pidä sormet ja muut ruumiinosat, hiukset, korut ja vaatteet kaukana laitteen aukoista ja liikkuvista osista.
16. Älä jätä toiminnassa olevaa laitetta ilman valvontaa.
17. Odota kunnes laitteen liikkuvat osat ovat pysähtyneet ennen kannen irrottamista.
18. Älä käytä laitetta, jos se on vahingoittunut (esim. pudonnut tai siinä on näkyviä vaurioita) tai toimii epänormaalisti. Älä käytä laitetta, jos siivilä, virtajohto tai -pistoke on vaurioitunut. Älä yritä avata laitetta tai mitään sen osaa.
19. Älä suorita mitään sellaisia huoltotöitä, joita ei ole neuvottu käyttöoppaassa. Jos laite rikkoutuu, toimita laite jälleenmyyjälle tai valtuutettuun huoltoliikkeeseen.
20. Jos laitteen virtajohto on vaurioitunut, lopeta laitteen käyttö välittömästi ja korjauta vaurioitunut johto valtuutetussa huoltoliikkeessä tai ammattitaitoisella korjaajalla.
21. Liitä laite pistorasiaan, johon on esteetön pääsy hätätilanteen varalta. Varmistu, ettei virtajohto jää puristuksiin, taitu tai mene solmuun.
22. Älä jätä laitteen virtajohtoa roikkumaan pöydänreunan yli. Sijoita virtajohto siten, ettei se aiheuta kompastumisvaaraa.
23. Älä irrota virtajohtoa pistorasiasta vetämällä johdosta, vaan vedä aina pistokkeesta.
24. Sammuta laite ja irrota

- sähköpistoke pistorasiasta käytön jälkeen sekä aina ennen tarvikkeiden vaihtamista tai liikkuvien osien koskemista. Älä kosketa liikkuvia osia tuoremehupuristimen ollessa käynnissä!
25. Käytä ainoastaan työntäviä raaka-aineiden työntämiseen laitteeseen.
  26. Älä työnnä raaka-aineita laitteeseen sormilla tai muilla esineillä kuten esim. veitsellä.
  27. Ole varovainen käsitellessäsi teräviä osia, tyhjentäessäsi kulhoa sekä puhdistuksen aikana.
  28. Älä käytä tuoremehupuristinta kovien raaka-aineiden (esim. isot siemenet) me-
  - hustamiseen.
  29. Laitteeseen ei saa kaataa viiniä, hunajaa, sokeria tai muita tahmaavia raaka-aineita.
  30. Irrota laitteen pistoke pistorasiasta ja puhdista laite ennen varastointia tai taukoa laitteen käyttämisestä. Laite on säilytettävä kuivassa huoneenlämpöisessä tilassa.
  31. Käytä ainoastaan valmistajan hyväksymiä tarvikkeita.
  32. Älä käytä laitetta yli 15 minuuttia yhtäjaksoisesti. Laitteen moottori voi vahingoittua ylikuumentua. Anna laitteen jäähtyä 30 minuutin ajan, jos käytät sitä pitkään yhtäjaksoisesti.

# Laitteen osat

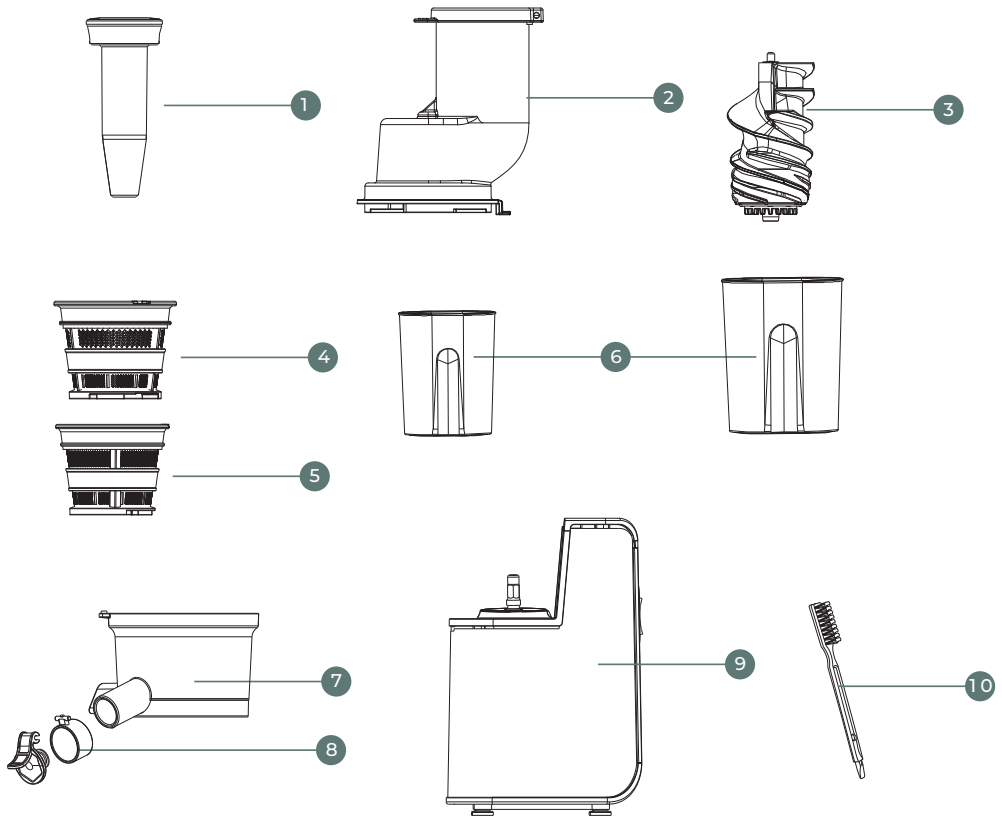

1. Työnnin
2. Syöttösuppilo ja astian kansi
3. Puristinruuvi
4. Karkea siivilä
5. Hieno siivilä

6. Mehu- ja hedelmäliha-astiat
7. Mehustinastia
8. Mehunpoistoaukko
9. Keskusyksikkö
10. Puhdistusharja

# Laitteen kokoaminen

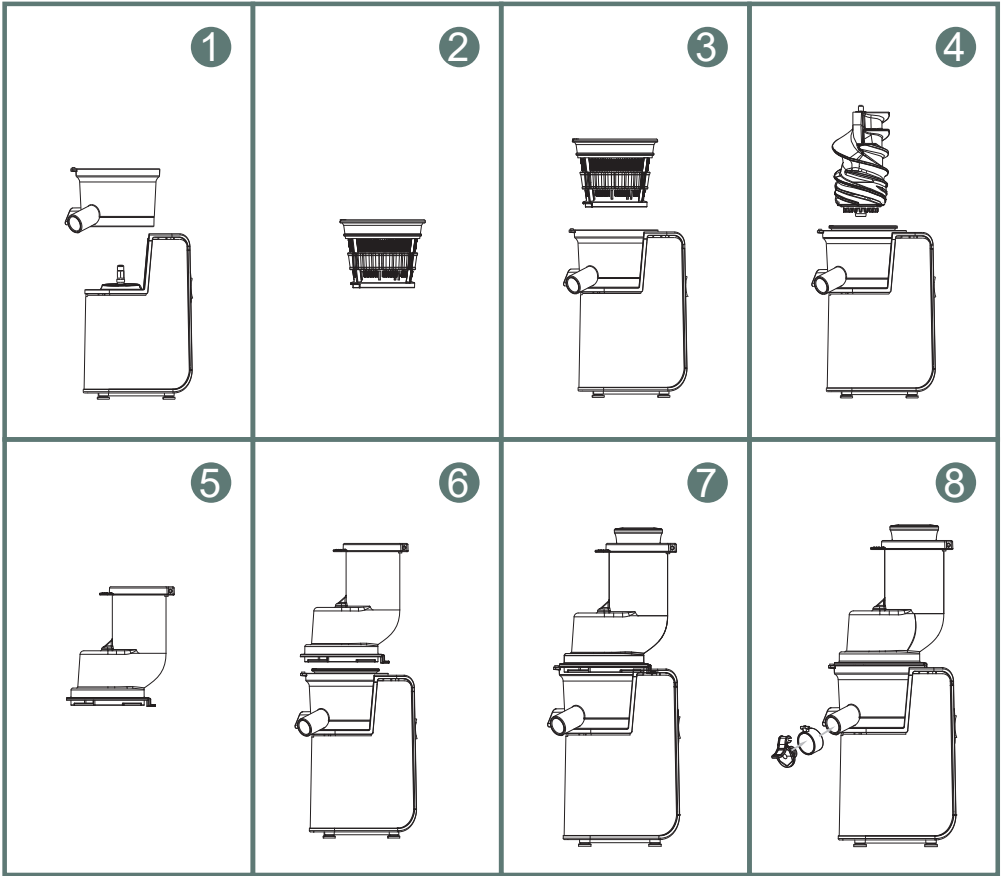

1. Aseta mehustinastia keskusyksikköön ja varmista, että se on tukevasti paikallaan.
2. Valitse haluamasi siivilä. Karkealla siivilällä mehuun jää enemmän hedelmällisyyttä kuin hienoa siivilää käytettäessä.
3. Aseta siivilä mehustinastiaan ja varmista, että siivilä pysyy hyvin paikallaan.
4. Paina puristinruuvi tiukasti siivilään.
5. Aseta syöttösuppilo mehustinastian päälle.
6. Lukitse suppilo paikalleen kiertämällä myötäpäivään.
7. Aseta suppilon kansi paikalleen.
8. Kytke mehunpoistoaukko ja tarvittaessa sen suljin paikalleen.

# Laitteen käyttö

1. Varmista, että mehustettavat raaka-aineet on pilkottu syöttöaukkoon sopiviksi paloiksi ja että mukana ei ole isoja siemeniä tai muita kovia osia. Parhaan tuloksen saat käyttämällä luonnostaan mehukkaita hedelmiä.
2. Tarkista, että laite on koottu asianmukaisesti ja että mehustinastian pohjassa oleva kumitulppa on tiiviisti suljettu (ks. kuva alla).
3. Aseta mehuastia mehunpoistoaukon alle ja hedelmäliha-astia hedelmälihanpoistoaukon alle.
4. Käynnistä laite painamalla kytkin "ON"-asentoon.
5. Pidä mehunpoistoaukon suljin suljettuna, mikäli haluat sekoittaa raaka-aineet ennen mehun valuttamista.
6. Pudota raaka-aineet syöttöaukkoon työntimen avulla. Syötä raaka-aineet hitaasti, jotta kaikki mehu saadaan puristettua.
7. Avaa suljin ja odota, että mehu valuu astiaan.
8. Pysäytä laite palauttamalla kytkin keskiasentoon "O".

**HUOM.** Laitteen yhtäjaksoisen käytön raja on 15 minuuttia. Anna laitteen jäähtyä tämän jälkeen 30 minuuttia ennen käytön jatkamista.

## Kytkin

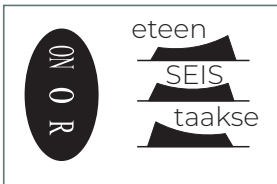

## Kumitulpan sulkeminen

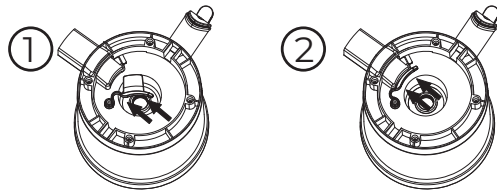



## Peruuttaminen puristinruuvin jumiutuessa

1. Puristinruuvin pysähtyessä käytön aikana pysäytä ensin moottori asettamalla kytkin keskiasentoon. Odota hetki, jotta laite pysähtyy kokonaan.
2. Vaihda ruuvin kiertosuuntaa painamalla kytkin "R"-asentoon 3-5 sekunnin ajan. Toista tarvittaessa 2-3 kertaa.
3. Palauta kytkin takaisin keskiasentoon. Odota, että moottori on täysin pysähtynyt, ja jatka sitten käyttöä painamalla kytkin takaisin "ON" -asentoon.

## Puhdistaminen

1. Varmista, että mehunpoistoaukon suljin on suljettu.
2. Käynnistä laite painamalla kytkin "ON"-asentoon. Kaada vettä laitteen syöttöaukoon. Anna laitteen käydä 15-20 sekunnin ajaksi.
3. Pysäytä laite palauttamalla kytkin keskiasentoon "O".
4. Avaa mehunpoistoaukon suljin ja odota, että vesi valuu astiaan. Kaada vesi pois.
5. Irrota laitteen pistotulppa pistorasiasta.
6. Pura laite kääntämällä syötösuppiloa vastapäivään siten, että se irtoaa. Irrota mehustinastia ja poista siivilä sekä puristinruuvi astian sisältä. Avaa mehustinastian pohjassa oleva kumitulppa.
7. Suosittelemme pesemään irrotettavat osat käsin lämpimällä vedellä ja hellävaraisella astianpesuaineella. Käytä mukana tulevaa puhdistusharjaa.
8. Keskusyksikköä ei voi pestä, vaan sen ulkopinnan voi pyyhkiä kevyesti kostutulla liinalla. Älä käytä minäkäänlaista pesuainetta tai liuotinta.
9. Anna kaikkien osien kuivua kunnolla ennen seuraavaa käyttökertaa.

**HUOM.** Kaikki irralliset osat (ei keskusyksikkö) voi puhdistaa myös astianpesukoneessa.

# Vianmääritys

Ongelma	Ratkaisu
Moottori on jumissa tai on pysähtynyt.	<ul style="list-style-type: none"><li>• Varmista, että virtajohto on kytketty oikein.</li><li>• Varmista, että mehustinastia on asennettu oikein.</li><li>• Varmista, että laite on koottu ohjeiden mukaisesti.</li></ul>
Laite pysähtyy käytön aikana.	<ul style="list-style-type: none"><li>• Varmista, että mehustinastiassa ei ole liikaa tai liian paksuja raaka-aineita.</li><li>• Laitetta on käytetty yhtäjaksoisesti yli 15 minuuttia. Anna laitteen jäähtyä 30 minuutin ajan ennen käytön jatkamista.</li><li>• Jos mehupuristin jumiutuu, paina kytkintä "R"-asentoon 3–5 sekunnin ajan, odota että koneisto pysähtyy ja paina sitten "On". Toista tarvittaessa.</li></ul>
Mehua tulee odotettua vähemmän.	<ul style="list-style-type: none"><li>• Varmista että hedelmälihan poistoaukon tulp-pa on kunnolla kiinni.</li><li>• Käytä tuoreita ja mehukkaita raaka-aineita mehumäärän maksimoimiseksi.</li></ul>
Mehustinastia vuotaa.	<ul style="list-style-type: none"><li>• Varmista että hedelmälihan poistoaukon tulp-pa on kunnolla kiinni.</li><li>• Varmista että mehustinastia ei ole liian täynnä.</li><li>• Syötä raaka-aineet laitteeseen hitaasti yksitel-len.</li></ul>
Laite tärisee.	<ul style="list-style-type: none"><li>• Laitteen kohtuullinen tärinä on täysin normaalia käytön aikana, etenkin jos käytettävät raaka-aineet eivät ole täysin pehmeitä.</li><li>• Jos laite kuitenkin tärisee kohtuuttomasti aiheuttaen koko yksikön heilumisen, tarkista että puristinruuvi ei ole viallinen. Toimita rikkinäinen laite jälleenmyyjän huoltopisteeseen.</li></ul>

Mikäli ongelma ei poistu, ota yhteys jälleenmyyjään tai huoltoyhtiöön.

# Teknisk information

Modell	GS-133L
Spänning	220–240 V 50/60 Hz
Motor	Likströmsmotor
Effekt	200 W (95 varv per minut)
Bullernivå	< 90 dB
Mått	220 x 150 x 460 mm
Vikt	3,90 kg





### **VARNING!**

Läs bruksanvisningen omsorgsfullt innan apparaten tas i bruk. Spara bruksanvisningen för kommande behov.

Följ särskilt noga instruktionerna för montering och säker användning. Fel användning kan leda till risk för elektrisk stöt.

## **Säkerhet och skötsel**

1. Avlägsna all skyddsplast och alla dekaler från apparaten. Håll allt förpackningsmaterial utom räckhåll för barn och husdjur.
2. Enheten bör användas endast inomhus i torra utrymmen.
3. Apparaten är endast ämnad för hushållsbruk och den får endast användas i enlighet med bruksanvisningen. Felaktig användning och hantering kan skada enheten eller orsaka personskador.
4. Använd enheten på ett fast, jämnt och torrt underlag.
5. Placera inte apparaten på eller i närheten av en het spis eller ugn.
6. Säkra alltid att alla delar fastnar ordentligt innan du startar apparaten.
7. Fel spänning skadar apparaten och kan orsaka risk för elchock. Kontrollera att stället där apparaten används kan förse apparaten med den spänning som angivits på apparatens typskylt. Apparaten ska anslutas endast till ett jordat vägguttag.
8. Denna apparat kan användas av barn över 8 år och personer med nedsatta fysiska, sensoriska eller mentala förmågor eller bristande erfarenhet och kunskap om de hålls under uppsyn eller har getts instruktioner angående säker användning av apparaten och förstår de involverade farorna.
9. Barn får inte leka med apparaten. Rengöring och underhåll får inte utföras av barn utan uppsyn. Förvara produkten utom räckhåll för barn.

10. Utsätt inte apparaten eller dess strömsladd för eld, direkt solljus eller annan hetta, överflödigt kyla eller frätande ämnen. Låt inte strömsladden komma i kontakt med heta ytor eller vassa hörn.
11. Utsätt inte apparatens motor eller elsladd för vatten eller andra vätskor. Använd inte apparaten nära diskbänk eller med våta händer. Om apparaten blir våt, koppla ur genast innan du rör vid apparaten och leverera apparaten till närmaste servicecenter för inspektion. En elektrisk stöt kan vara dödlig!
12. Rör inte apparaten eller stickproppen med våta händer. Risk för elstöt!
13. För inte in några metallföremål i enheten.
14. För inte in något föremål i saftutloppet.
15. Håll borta fingrar och andra kroppsdelar, hår, smycken och kläder från apparatens öppningar och rörande delar.
16. Lämna inte enheten obevakad då den är i användning.
17. Vänta tills apparatens rörande delar har stannat innan du tar bort locket.
18. Använd inte apparaten om den har skadats (t.ex. om den tappats eller om den har synliga skador) eller fungerar onormalt. Använd inte enheten om dess rivfilter, strömsladd eller -kontakt har skadats. Öppna eller demontera inte enheten eller dess delar.
19. Utför inte något underhåll som inte beskrivs i denna manual. Leverera apparaten till återförsäljaren eller en certifierad serviceverkstad om den går sönder.
20. Om strömsladden har skadats, sluta använda apparaten omedelbart och kontakta ett certifierat servicebolag eller en professionell reparatör för reparation.
21. Anslut apparaten till ett vägguttag som är lättåtkomligt i nödfall. Se till att sladden inte hamnar i kläm, böjs tvärt eller blir tilltrasslad.
22. Låt inte sladden hänga över en bordskant. Placera kabeln så att den inte medför snubblingsrisk.
23. Ta inte loss strömsladden genom att dra i sladden, utan dra alltid i stickkon-

- takten.
24. Stäng av enheten och koppla loss strömsladden efter användning samt innan du byter ut tillbehörsdelar eller vidrör rörliga delar. Vidrör inga rörliga delar då apparaten är igång!
  25. Använd endast plaststöten för att trycka in råvaror i enheten.
  26. Tryck inte in råvaror i enheten med fingrarna eller andra föremål som t.ex. en kniv.
  27. Var försiktig då du hanterar vassa delar, då du tömmer skålen samt medan du rengör apparaten.
  28. Använd inte apparaten för att pressa hårda råvaror som t.ex. stora frön.
  29. Häll inte vin, honung, socker eller andra klibbiga material i apparaten.
  30. Koppla loss strömsladden och rengör enheten före förvaring eller en lång paus från användning. Eheten bör förvaras på ett torrt ställe i rumstemperatur.
  31. Använd endast tillbehör som godkänts av tillverkaren.
  32. Använd inte enheten i mer än 15 minuter kontinuerligt. Motorn kan skadas ifall den blir överhettad. Låt apparaten svalna i 15 minuter om du använder den kontinuerligt i en längre tid.

# Apparatens delar

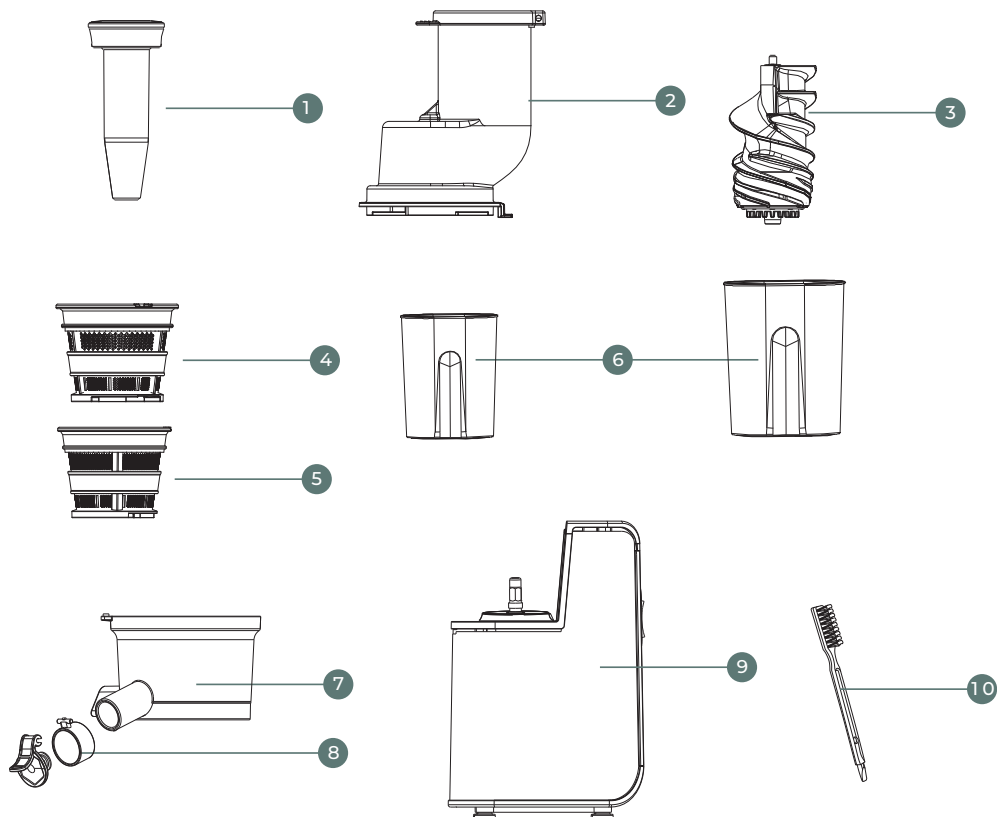

1. Plaststöt
2. Inmatningsträtt och lock för skål
3. Klämskruv
4. Grovt rivfilter
5. Fint rivfilter

6. Saft- och fruktköttsbehållare
7. Skål
8. Saftutlopp
9. Motorenhet
10. Rengöringsborste

# Montering av apparaten

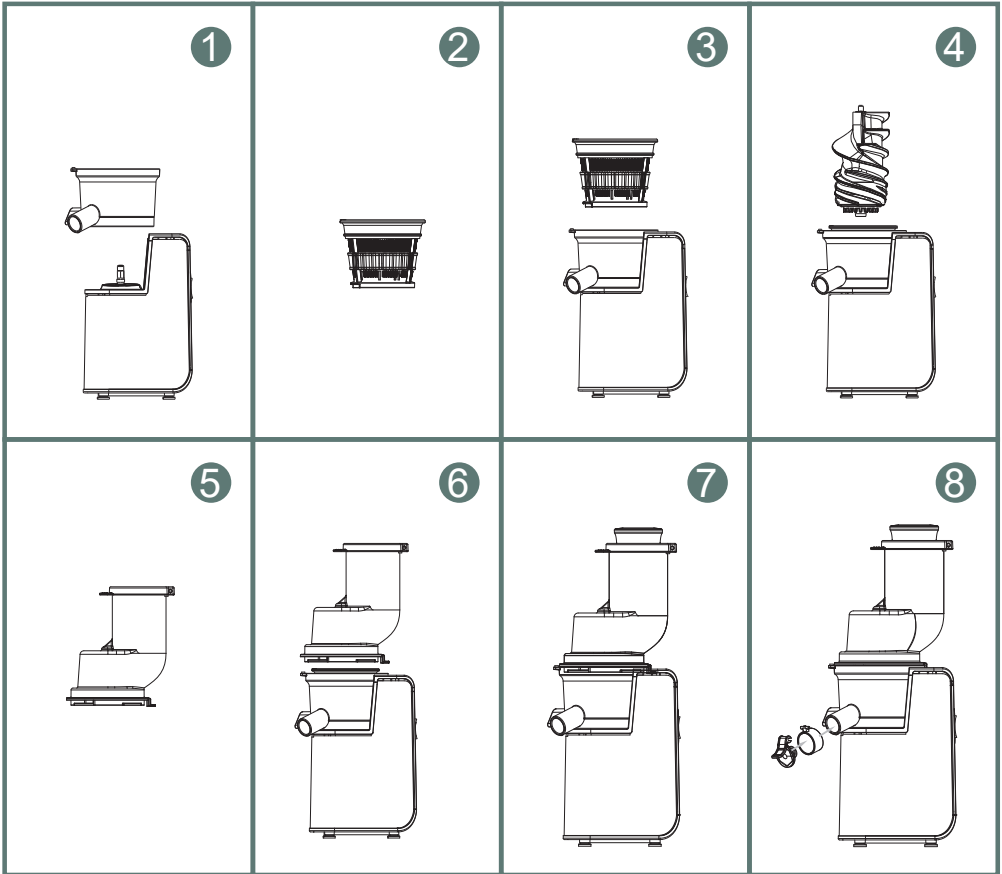

1. Placera skålen på motorheten och kontrollera att den sitter ordentligt på plats.
2. Välj rivfilter efter behov. Det grova rivfiltret separerar mindre fruktkött från juicen än det fina rivfiltret.
3. Placera rivfiltret i skålen och kontrollera att filtret låsts på plats.
4. Tryck klämskruven stadigt fast i filtret.
5. Placera inmatningstratten på skålen.
6. Lås tratten på plats genom att vrida medurs.
7. Placera trattens lock på plats.
8. Koppla på saftutloppet och vid behov dess stoppare på sin plats på skålen.



# Användning

1. Kontrollera att alla ingredienser är skuret i bitar som passar i inmatningsöppningen och att det inte finns stora frön eller andra hårda delar med. För att uppnå bästa resultat använd saftiga frukt.
2. Kontrollera att apparaten är rätt monterad och att gummitätningen på utloppet för fruktkött i botten av skålen sitter tätt (se bilden nedan).
3. Placera saftbehållaren vid utloppet för saft och fruktköttsbehållaren vid utloppet för fruktkött.
4. Slå på enheten genom att ställa brytaren till "ON"-läge.
5. Håll saftutloppets stoppare stängd ifall du vill blanda ingredienserna innan du låter saften rinna ut.
6. Mata in råvarorna i matningsröret med hjälp av plaststöten. Mata in råvarorna långsamt så att all saft kan pressas.
7. Öppna stopparen och vänta tills saften har runnit ut i behållaren.
8. Stanna maskinen genom att flytta brytaren till centerläget "O".

OBS. Gräns för kontinuerlig användningstid är 15 minuter. Låt apparaten svalna i minst 30 minuter efter varje 15 minuter av kontinuerlig drift.

## Brytare



## Sätt på gummitätningen

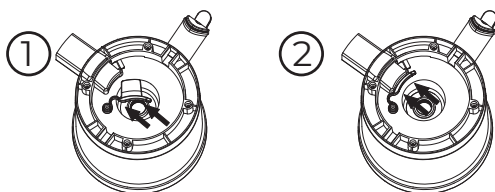

## Om klämskruven får stopp

1. Ifall klämskruven stannar under drift, stoppa först motorn genom att ställa brytaren till centerläge. Vänta en stund så att maskinen har stannat helt.
2. Ändra skruvens riktning genom att hålla brytaren tryckt i "R"-läge i 3–5 sekunder. Upprepa 2–3 gånger vid behov.
3. Låt brytaren gå tillbaka till centerläget. Vänta att motorn har stannat helt och fortsätt sedan driften genom att ställa brytaren tillbaka till "ON"-läget.

## Rengöring

1. Kontrollera att saftutloppets stoppare är stängd.
  2. Slå på enheten genom att ställa brytaren till "ON"-läge. Håll vatten i matningsröret. Låt motorn arbeta i 15–20 sekunder.
  3. Stanna maskinen genom att flytta brytaren till centerläget "O".
  4. Öppna stopparen och vänta tills vattnet har runnit ut i behållaren. Håll bort vattnet.
  5. Koppla ur strömsladden från vägguttaget.
  6. Ta isär apparaten genom att vrida inmatningstratten moturs tills den lossnar. Ta loss skålen och ta bort rivfiltret och klämskruven ur skålen. Öppna gummitätningen i botten av skålen.
  7. Vi rekommenderar att de löstagbara delarna diskas för hand med varmt vatten och ett skonsamt diskmedel. Använd den medföljande rengöringsborsten.
  8. Motorenheten kan inte tvättas, men dess yta kan torkas av med en lätt fuktad trasa. Använd inte någon sorts tvättmedel eller lösningsmedel.
  9. Låt alla delar torka ordentligt före nästa användning.
- OBS.** Alla löstagbara delar (ej motorenhet) kan även rengöras i diskmaskin.

# Felsökning

Problem	Lösning
Motorn har fastnat eller stoppats.	<ul style="list-style-type: none"><li>• Se till att strömssladden är korrekt ansluten.</li><li>• Se till att skålen är korrekt installerad.</li><li>• Se till att enheten är monterad enligt anvisningarna.</li></ul>
Apparaten stannar under drift.	<ul style="list-style-type: none"><li>• Se till att skålen inte innehåller för mycket eller för tjocka råvaror.</li><li>• Apparaten har använts kontinuerlig över 15 minuttia. Låt apparaten svalna i 30 minuter innan du fortsätter använda apparaten.</li><li>• Om saftpressen får stopp, tryck på "R" i 3–5 sekunder, vänta tills maskinen stannar och tryck sedan på "On". Upprepa om nödvändigt.</li></ul>
Mindre saft än väntat.	<ul style="list-style-type: none"><li>• Se till att fruktköttsutloppets tätning är ordentligt fast.</li><li>• Använd färska och saftiga råvaror för att maximera saftproduktion.</li></ul>
Skålen läcker.	<ul style="list-style-type: none"><li>• Se till att fruktköttsutloppets tätning är ordentligt fast.</li><li>• Se till att skålen inte är för full.</li><li>• Mata in råvarorna långsamt en i taget.</li></ul>
Enheter vibrerar.	<ul style="list-style-type: none"><li>• En måttlig vibration är vanligt under drift.</li><li>• Ifall enheten vibrerar överdrivet, vilket gör att hela enheten blir ostadig, kontrollera att klämskruven inte är defekt. Returnera den trasiga enheten till återförsäljarens servicepunkt.</li></ul>

Ifall problemet fortsätter, kontakta återförsäljaren eller ett servicecenter.



# STRÖME

Laitetta tai sen oheistarvikkeita ei saa hävittää normaalin talousjätteen seassa sen elinkaaren päätyttyä. Toimita laite kierrätettäväksi jälleenmyyjälle tai paikalliselle kierrätyksestä vastaavalle jätteenkäsittelylaitokselle. Lisätietoja saat jälleenmyyjältäsi tai jätehuoltoyhtiöltäsi.

Produkten får inte kasseras med hushållsavfall, utan bör levereras till en avfallssorteringsstation som kan behandla elektroniskt avfall eller till en elektronikhandel för återvinning. Du får mera information av din återförsäljare eller ditt lokala avfallshandlingsbolag.

Verkkokauppa.com Oyj  
Tyynenmerenkatu 11  
00220 Helsinki

<https://asiakaspalvelu.verkkokauppa.com>

REV. 11042837