



## WalkPro kävelymatto -käyttöohjeet



Tuote on valmistettu seuraavien EU-standardien mukaisesti: CE, LVD, EMC

**Tuotetta käytettäessä on olemassa loukkaantumisriski.  
Noudata kaikkia tämän ohjekirjan ohjeita tarkasti riskien minimoimiseksi.**

Tuotetakuu 1v. koskee valmistevikoja ja edellyttää, että tuotetta on käytetty tämän ohjekirjan mukaisesti.

Näissä ohjeissa käydään läpi tärkeät turvallisuusohjeet ja varoitukset, sekä tuotteen huolto- ja hoito-ohjeet. HUOM: Jokaisen tuotetta käyttävän henkilön on sisäistettävä ohjeet ennen tuotteen käyttöä.

Olethan yhteydessä valmistuttajaan mahdollisiin tuotetta koskeviin kysymyksiin tai palautteisiin liittyen: SP Fintrade Oy, Pajutie 28, 05200 Rajamäki, [info@spfintrade.fi](mailto:info@spfintrade.fi)

# SISÄLTÖ

1. VAROITUKSET
2. TURVALLISUUSOHJEITA
3. VAROITUKSET KÄYTÖN AIKANA
4. TEKNISET TIEDOT
5. KÄYTTÖÖNOTTO
6. YLLÄPITO JA HUOLTO

LUE NÄMÄ OHJEET HUOLELLA VÄLTÄÄKSESI LOUKKAANTUMISRISKIN.

## 1. VAROITUKSET



- Tuotteen suurin sallittu käyttäjäpaino on 90 kg
- Pidä kätesi aina kaukana kaikista liikkuvista osista.
- **ÄLÄ KOSKAAN** nouse tuotteen päälle kun se on liikkeessä.
- **ÄLÄ KOSKAAN** poistu matolta ennen kuin se on täysin pysähtynyt.
- **ÄLÄ KOSKAAN** käytä mattoa jos se on vaurioitunut, tai se ei toimi kuten pitäisi. Tarkista tuotteen yleiskunto ennen jokaista käyttöä. Tuotetta ei saa koskaan käyttää jos yksikin sen osa on vahingoittunut, kulunut, puuttuu, tai on viallinen.
- **ÄLÄ** harjoittele jos tunnet kipua, tai huimausta. Ota välittömästi yhteyttä lääkäriin jos sinulla on mitä tahansa epänormaaleja tuntemuksia.
- **ÄLÄ** käytä tuotetta minkään lämmönlähteen, pölyn, veden / muun nesteen läheisyydessä. Tuote ei ole vesitiivis. Myös hiki joutuessaan laitteen sisään voi vaurioittaa sitä.
- **Älä aseta paksua mattoa tuotteen alle. Laita tuotteen alle ohut ja pitävä matto lattian suojaamiseksi.**
- **ÄLÄ** käytä tuotetta ulkona. Tuote on tarkoitettu vain kotikäyttöön sisätiloissa.
- **ÄLÄ** aseta mitään esineitä tuotteen päälle, tai sen välittömään läheisyyteen.
- **ÄLÄ KOSKAAN** kytke virtajohtoa virtalähteen ollessa päällä. Varmista että tuotteen etuosassa oleva punainen virtakatkaisija on OFF asennossa ennen kuin kytket virtajohdon. Vasta kun kytkentä on turvallisesti suoritettu voit laittaa virran päälle painamalla katkaisijan RESET asentoon. Tuotteen elektroniset komponentit voivat vaurioitua jos kytket tuotteeseen virtajohdon jossa on valmiiksi virta päällä.
- **Säilytä tuote aina kuivassa ja tasaisessa huoneen lämmössä.** Kylmyys, kosteus, tai vaihteleva lämpötila lisäävät tuotteen osien vaurioitumisriskiä.

## 2. TURVALLISUUSOHJEITA

- Tuote on tarkoitettu vain aikuisille, eikä se sovellu alle 14-vuotiaiden käyttöön.
- **Pidä tuote ja virtalähde kaukana lämmönlähteistä ja vedä pistoke aina irti käytön jälkeen.**
- Tuotteen nostamiseen / siirtämiseen tarvitaan kaksi aikuista henkilöä. Noudata erityistä varovaisuutta kun nostat tuotetta.
- Käytä tuotetta ainoastaan tämän ohjekirjan mukaisesti ja siihen käyttöön johon se on tarkoitettu.
- Lasten, vanhusten tai raskaana olevien ei tule käyttää tuotetta.
- Käytä kävelymattoa vain kiinteällä ja tasaisella alustalla. Minimietäisyys seinistä ja muista esineistä on 2 metriä. Tarkista että laite on kunnossa ja kaikki sen osat ovat tukevasti paikallaan ennen jokaista käyttökertaa. Pidä tuote puhtaana (hikipisarat, pöly ja muu lika tulee pyyhkiä heti pois).
- Käytä aina harjoitellessasi puhtaita juoksukenkiä, sekä vaatteita, jotka eivät pääse tarttumaan juoksumaton osiin.
- Tee itse ainoastaan tässä ohjekirjassa mainittuja huolto- ja ylläpitotoimenpiteitä. Muut toimenpiteet poistaa tuotetakuun ja saattavat aiheuttaa vakavan loukkaantumisen.

## 3. VAROITUKSET KÄYTÖN AIKANA

- Varmista aina että sinulla on harjoitteluun sopiva varustus (puhtaat juoksukengät ja tiukka vaatetus joka ei pääse edes horjahtaessasi tarttumaan tuotteen mihinkään osaan). Pidä pitkät hiukset kiinnitettyinä pään taakse ja varmista ettei pyyhkeitä tai muita irtonaisia esineitä ole tuotteen läheisyydessä. **HUOM: Matto ei pysähdy automaattisesti jos sen väliin juuttuu vaate, tai muu esine.** Varmista aina ettei lapsia ole tuotteen läheisyydessä.
- Lopeta tuotteen käyttö heti jos olosi tuntuu epänormaailta. Ota yhteys lääkäriin ennen harjoittelun jatkamista.
- Noudata erityistä varovaisuutta kun lisäät tai vähennät maton nopeutta. Lisää/vähennä nopeutta aina asteittain välttämällä nopeita muutoksia.
- **Älä koskaan yritä säätää mattoa kun tuotteessa on virta päällä tai se on käynnissä.**
- Sulje kaikki toiminnot, katkaise virta ja irrota sen jälkeen virtajohto (jokaisen käyttökerran jälkeen).

## 4. TEKNISET TIEDOT

KARHU WalkPro	
Jännite	230 V
Taajuus	50 Hz
Maton mitat	1150 x 410 mm
Nopeus	1.0-6.0 km/h
Suurin sallittu käyttäjäpaino	90 kg
Moottorin teho	1.5 hv
Näyttö	Nopeus, D (matka), C (kalorit), T (aika)

OSALUETTELO	KPL
Kaukosäädin	1
Silikoniöljy	1
5mm kuusiokoloavain	1
6mm kuusiokoloavain	1
Multi- avain 	1



### NÄYTÖN TOIMINNOT

- S = Nopeus
- D = Matka
- C = Kalorit
- T = Aika

Kaukosäädin LED-näytölle:  
Käytettäessä osoita sillä kohti LED-näytön yläosaa.

**I** nappi: Käynnistys

**O** nappi: Pysäytys

**-** nappi: Vähennä nopeutta

**+** nappi: Lisää nopeutta

## 5. KÄYTTÖNOTTO

①

1. **Pyydä toista aikuista henkilöä avuksesi.** Ottakaa yhdessä tuote varovasti ulos laatikosta. Säilytä tuotepakkaus, ostokuitti ja käyttöohjeet.

2. Aseta virtajohdon pistoke pistorasiaan. Nyt voit laittaa virran päälle painamalla tuotteen etuosassa olevan punaisen katkaisijan RESET asentoon.

**HUOM! Voitele maton alapinta ennen ensimmäistä käyttökertaa silikonipohjaisella öljyllä. Virran tulee olla katkaistuna toimenpiteen aikana. (katso kohta 6. Ylläpito ja huolto).**



②

1. Kun tuote ei ole käytössä voit nostaa sen varovasti pystyyn säilytystä varten alla olevan kuvan mukaisesti. Tuote tulee säilyttää turvallisessa paikassa lasten / kotieläinten ulottumattomissa. Tönäisy saattaa kaataa tuotteen ja aiheuttaa vakavan loukkaantumisen.

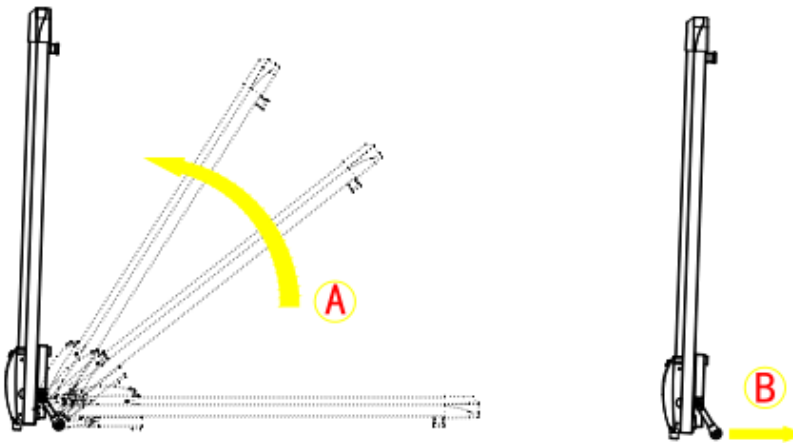

## 6. YLLÄPITO JA HUOLTO

*Säännöllinen ylläpito pidentää tuotteen käyttöikää ja ehkäisee loukkaantumisriskiä!*

- 1. Voitele maton alapinta ennen ensimmäistä käyttökertaa silikonipohjaisella öljyllä!**  
Sammuta virta ja vedä virtajohto irti pistokkeesta. Nosta mattoa toiselta puolelta ja laita sen jälkeen pienehkö määrä silikonipohjaista öljyä maton alla olevan alustan pintaan. Toista sama toimenpide maton toisella sivulla. Käynnistä matto ja anna sen liikkua 3 minuuttia hitaalla vauhdilla itsekseen (älä mene matolle). **Matto tulee öljytä vähintään 20:n käyttötunnin välein. Älä koskaan laita öljyä maton yläpintaan.**

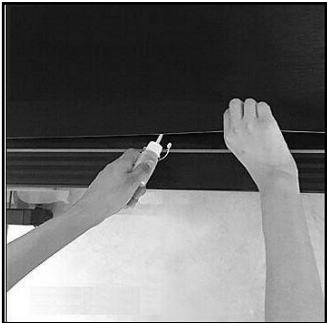

- 2. Kiristä ruuvit ja mutterit säännöllisesti.** Säännöllisestä käytöstä johtuva värinä voi löystyttää niitä. Älä koskaan kiristä osia liian tiukalle.
- 3. Jos maton suunta viettää vasemmalle** - Varmista ettei matolla ole ketään. Käynnistä laite ja säädä se nopeuteen 3km/h. Käytä kuusiokoloavainta ja käännä vasemman puoleista päätyruuvia myötäpäivään  $\frac{1}{4}$  kierrosta kuvien 1 & 2 mukaisesti (tai oikean puoleista ruuvia vastapäivään). Anna maton liikkua 1-2min itsekseen ja toista toimenpide kunnes matto on keskitetty ja liikkuu suorassa linjassa.

**Jos maton suunta viettää oikealle** - Varmista ettei matolla ole ketään. Käynnistä laite ja säädä se nopeuteen 3km/h. Käytä kuusiokoloavainta ja käännä oikeanpuoleista ruuvia  $\frac{1}{4}$  kierrosta myötäpäivään (tai vasemman puoleista ruuvia vastapäivään). Anna maton liikkua 1-2min itsekseen ja toista toimenpide kunnes matto on keskitetty ja liikkuu suorassa linjassa

Kuva 1.



Kuva 2.

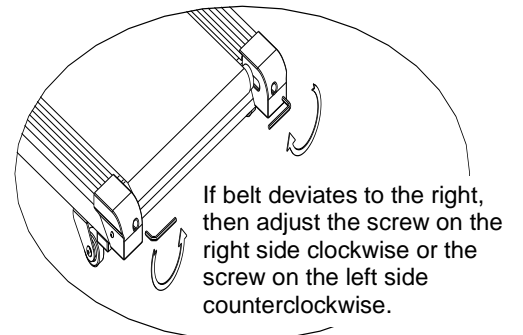
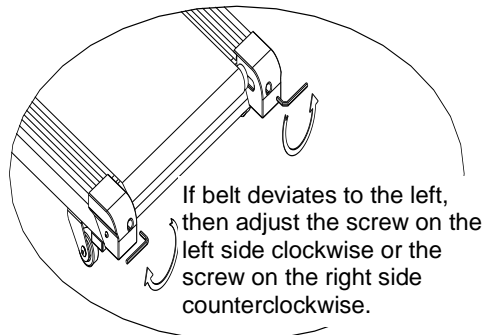

**4. Jos matto "luistaa" käytössä:**

Varmista ettei matolla ole ketään. Käynnistä laite ja säädä se nopeuteen 3km/h. Käytä kuusiokoloavainta ja käännä kumpaakin päätyruuvia myötäpäivään  $\frac{1}{4}$  kierrosta kerrallaan kuvien 3 & 4 mukaisesti. Toista toimenpide kunnes matto ei enää luista.

Matto on oikealla kireydellä kun voit nostaa sen kumpaakin puolta 5-7cm irti alustastaan.

**Jos matto on jumissa:**

Toimi kuten yllä, mutta käännä päätyruuveja vastapäivään.

Kuva 4.

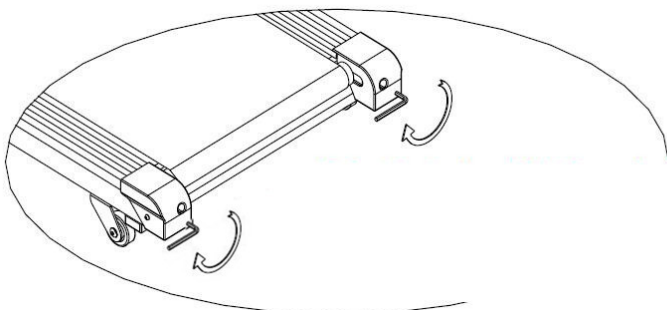

**5. Vetohinnan kiristäminen:** Ajan mittaan moottorin vetohihna voi löystyä ja vaatia kiristämistä (kuva 5):

- Katkaise virta ja irrota sen jälkeen virtajohto.
- Avaa moottorin kansi
- Käytä kuusiokoloavainta ja käännä kuvassa näkyvää säätöruuvia myötäpäivään vähän kerrallaan.
- Toista toimenpide jos tarpeen.

Kuva 5

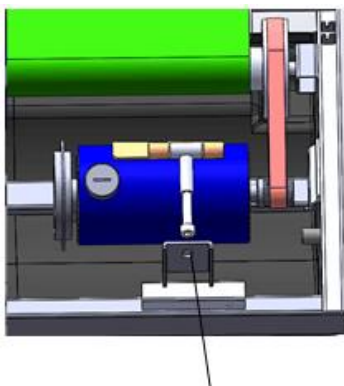

Säätöruuvi

Kuva 3.

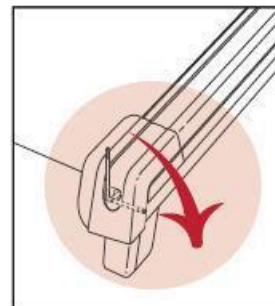
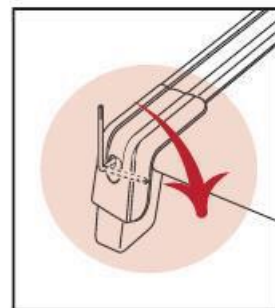

LEFT  
BOLT

RIGHT  
BOLT



## 6. PUHDISTAMINEN:

Puhdista kävelymatto jokaisen käyttökerran jälkeen. Hiki ja lika vaurioittavat tuotetta. Varmista ettei mitään nestettä pääse tuotteen sisään.

Puhdista matto puhtaalla pyyhkeellä. Tarvittaessa voit lisätä hieman mietoja puhdistusainetta pyyhkeeseen.

Käytä kuivaa puhdasta pyyhettä puhdistaessasi näyttöä ja virtakatkaisijan aluetta.

HUOM: Elektroniset laitteet ja paristot eivät ole kotitalusjätettä. Vie elektroniset laitteet ja paristot asianmukaiseen kierrätyspisteeseen.

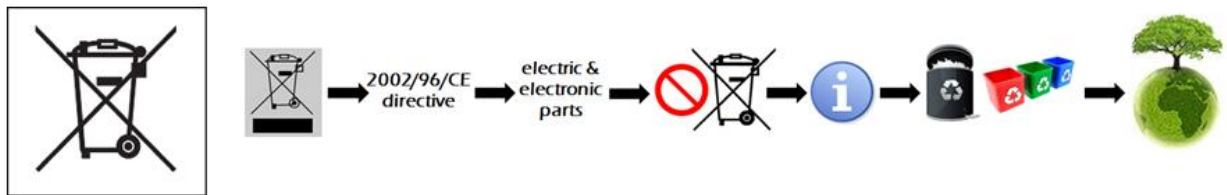

Valmistuttaja: SP Fintrade Oy, Pajutie 28, 05200 RAJAMÄKI, FINLAND, info@spfintrade.fi