

STATT

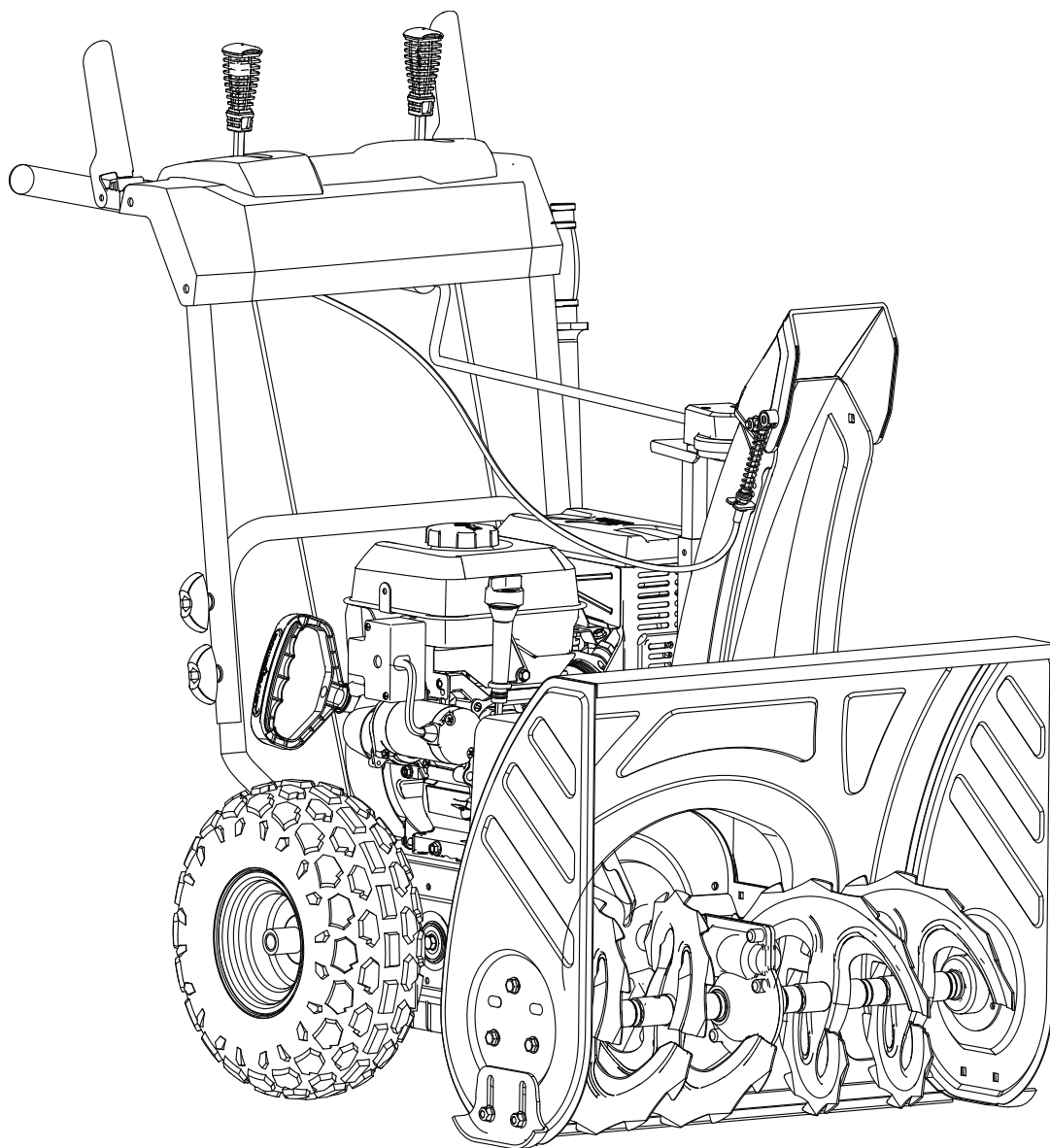

Avalanche S400

TEKNISET TIEDOT

Merkki ja malli	STATT Avalanche S4000 lumilinko, polttomoottori
Mitattu äänitehotaso	L_{WA} : 98,67 dB(A), L_{pA} : 83,13 dB(A), K=3 dB(A)
Taattu äänitehotaso	L_{WA} : 100 dB(A), L_{pA} : 85 dB(A), K=3 dB(A)
Tärinä	5,8 m/s ² , K=1,5 m/s ²
Kierrosluku	n_o = 3600/min
Teho	4,2 kW
Moottori	Zongshen GB200A, Euro V 196 cm ³ e9*2016/1628*2016/1628TYA1/P*1151*00
Sytytystulppa	F7RTC
Polttoaine	Bensiini 95E10 / vastaava pienkonebensiini
Polttoainesäiliön tilavuus	2,6 l
Moottoriöljy	SAE 5W-30
Öljysäiliön tilavuus	0,6 l
Vaihteet	6 eteen, 2 taakse
Työleveys	600 mm
Työkorkeus	500 mm
Lumikierukka	250 mm
Suurin heittoetäisyys	10 m
Heittosuunnan säätö	180°
Heittoputken kulman säätö	60°
Pyörät	13" lumirenkaat
Paino	57 kg
Valmistusmaa	Kiina
Valmistaja	Zhejiang Dobest Power Tools Co.,Ltd No.9 Huacheng West Road,Chengxi New zone, Yongkang 321300, Zhejiang, China



Laitetta tai sen oheistarvikkeita ei saa hävittää normaalin talousjätteen seassa sen elinkaaren päätyttyä. Toimita laite kierrätettäväksi jälleenmyyjälle tai paikalliselle kierrätyksestä vastaavalle jätteenkäsittelylaitokselle. Lisätietoja saat jälleenmyyjältäsi tai jättehuoltoyhtiöltäsi.

Verkkokauppa.com Oyj
Tyynenmerenkatu 11
00220 Helsinki

Verkkokauppa.com asiakaspalvelu:
<https://asiakaspalvelu.verkkokauppa.com>

TURVALLISUUSMERKINNÄT JA NIIDEN TARKOITUKSET

Laitteesta ja tästä ohjekirjasta löydät turvallisuus- ja varoitusmerkintöjä alla olevien esimerkkien muodossa. Tutki laitteen merkinnät ja lue ohjeet huolellisesti läpi ennen laitteen käyttöönottoa.



Lue nämä ohjeet huolellisesti ennen käyttöä ja noudata turvallisuusohjeita erityisen tarkasti.



Yleinen turvallisuusvaroitusta. Käyttö vaatii erityisosaamista.



Pidä lapset ja eläimet loitolla koneesta.



Varo sinkoutuvia esineitä. Varmista, että sivulliset ovat riittävän kaukana.



Vammautumisvaara! Liikkuva lumikierukka. Pidä ruumiinosat, vaatteet ja muut irtonaiset tavarat poissa laitteen koneistosta.



Silpoutumisvaara. Pidä kädet ja muut ruumiinosat poissa liikkuvista osista.



Käytä suojalaseja



Käytä kuulosuojaimia



STOP

Anna laitteen pysähtyä kokonaan ennen huoltoa, säätöjä tai muita toimenpiteitä. Pysäytä aina koneisto ennen huolto- tai ylläpitotoimenpiteitä ja jos laite tukkeutuu.

TURVALLISUUSOHJEET

LAITTEEN KÄYTTÖTARKOITUS

Tämä lumilinko on tarkoitettu irtolumen poistamiseen yksityisiltä pihoilta ja teiltä. Puhdistettavan alueen on oltava esteetön mahdollisista vahinkoa aiheuttavista esineistä. Koneetta saa käyttää ainoastaan tämän käyttöohjeen mukaisesti.

Ohjeiden vastainen käyttö voi aiheuttaa vaaratilanteita ja ohjeidenvastaisesta käytöstä johtuvat vauriot johtavat takuun raukeamiseen. Valmistaja tai jälleenmyyjä ei ole vastuussa ohjeidenvastaisesta käytöstä tai laitteen muokkauksesta johtuvista vaurioista tai henkilövammoista. Laitteen käyttäjä on vastuussa laitteen asianmukaisesta käytöstä ja työalueen turvallisuudesta.

Lumilinkoa saa käyttää ainoastaan irtolumen poistamiseen! Lumilinkoa ei saa käyttää millään katoilla!

YLEISET TURVALLISUUSOHJEET

- Tämä kone voi väärin käytettynä johtaa käsien ja jalkojen amputaatioon. Kone voi sinkauttaa esineitä osuessaan niihin. Turvallisuusohjeiden noudattamatta jättäminen voi johtaa vakavaan vammaan.

KÄYTÖN OPETTELU

- Lue ja sisäistä kaikki koneesta ja käyttöohjeesta löytyvät ohjeet ennen koneen käyttöä ja noudata aina ohjeita. Tutustu huolellisesti koneen ohjauslaitteistoon ja koneen turvalliseen käyttöön. Ole tietoinen koneen oikeaoppisesta ja nopeasta pysäyttämisestä.
- Älä koskaan anna lasten käyttää konetta. Älä anna aikuisen käyttää konetta ilman perusteellista opastusta.
- Pidä sivulliset henkilöt, varsinkin pienet lapset, poissa käyttöalueelta.

- Varmista, ettet liukastu tai kaadu käytön aikana, varsinkaan peruuttaessasi laitteella.

VALMISTELU

- Tarkista työalue perusteellisesti ja poista kaikki työalueella olevat irtotavarat, kuten lelut, matot, työkalut, kivet, narut ja johdot sekä roskat ennen työskentelyn aloittamista.
- Vapauta kytkinvipu ennen moottorin käynnistämistä.
- Älä käytä konetta ilman, että pukeudut asianmukaisesti talvivaatteisiin. Vältä löysiä vaatteita, sillä ne voivat tarttua kiinni liikkuviin osiin. Käytä liukastumissuojilla varustettuja talvityökenkiä.
- Käytä aina suojalaseja tai suojavisiiriä käytön aikana tai säätöjä tai huoltotoimenpiteitä suorittaessasi suojataksesi silmiäsi laitteesta mahdollisesti sinkoutuville esineille.
- Käytä laitetta vain alustalla, jossa ei ole vieraiden esineiden sinkoutumisvaaraa. Käyttö esimerkiksi soratiellä voi singota kiviä hyvinkin kauas sekä vahingoittaa koneen lumikierukkaa ja muita mekanismeja.
- Älä koskaan yritä tehdä säätöjä koneen ollessa käynnissä, ellei siten ole erikseen ohjeistettu tässä ohjeessa.

POLTTOMOOTTORIN ERITYISET TURVALLISUUSOHJEET

- Huomioi lumilinkoa käyttäessäsi yleiset polttomoottorin käyttöön ja ylläpitoon liittyvät ohjeet ja säännökset.
- Käynnistä laite ja työskentele laitteella vain avarassa ulkotilassa. Älä koskaan käynnistä laitetta suljetussa tilassa tai tilassa, jossa on riittämätön ilmanvaihto.
- Moottoria tai koneistoa ei saa muokata tai virittää millään tavalla. Käytä vain valmistajan hyväksymiä varaosia.
- Lue käyttö- ja turvallisuusohjeet huolellisesti ennen laitteen käynnistämistä. Ohjeiden noudattamatta jättäminen voi johtaa vakavaan vammaan tai kuolemaan.
- Vain riittävästi ohjeistettu henkilö saa käyttää laitetta. Vain valtuutettu huoltoliike saa suorittaa laitteeseen liittyviä huolto- ja korjaustöitä.
- Käsittele polttoainetta varoen; se on erittäin tulenarkaa.
 - a. Käytä standardinmukaista kanisteria polt-

toaineen säilytykseen.

- b. Älä koskaan lisää polttoainetta koneeseen moottorin ollessa käynnissä tai yhä kuuma käytöstä.
- c. Täytä koneen polttoainesäiliö varovasti vain ulkona. Polttoainesäiliötä ei saa täyttää sisätiloissa.
- d. Älä koskaan täytä polttoainekanisteria ajoneuvon sisällä tai muovilla vuoratulla karryllä tai auton lavalla. Aseta kanisteri aina maahan riittävän kauas ajoneuvostasi ennen kanisterin täyttämistä.
- e. Mikäli mahdollista, nosta polttoaineella toimivat koneet ajoneuvosta tai karryllä ja täytä polttoainesäiliö, kun kone seisoo maassa. Jos tämä ei ole mahdollista, täytä polttoainesäiliö polttoainekanisterin avulla, ei suoraan tankkausaseman pistoolilla.
- f. Pidä pistoolin suutin kosketuksissa polttoainesäiliön tai kanisterin aukon kanssa koko tankkauksen ajan. Älä käytä mitään apuvälinettä pitämään pistoolin liipaisinta pysyvästi painettuna.
- g. Kiinnitä polttoainesäiliön tai kanisterin korkki heti täytön jälkeen ja pyyhi läikkynyt polttoaine pois.
- h. Jos polttoainetta läikkyy vaatteille, vaihda vaatteet heti.



VAROITUS: Tämän lumilingon polttomoottorin tuottamat pakokaasut sisältävät terveydelle vaarallisia kemikaaleja, jotka voivat altistaa syövälle ja vaikuttaa hedelmällisyyteen.



VAROITUS: Moottorin tuottama pakokaasu sisältää hiilimonoksidia, joka on väritön, hajuton kaasu. Hiilimonoksidin hengittäminen aiheuttaa pahoinvointia, tajuttomuutta tai jopa kuoleman.



VAROITUS: Moottorin käynnistyksen yhteydessä syntyy kipinöitä, jotka voivat sytyttää tilassa olevat herkästi syttyvät kaasut. Räjähdyksen ja tulipalovaara!

Älä käynnistä moottoria tilassa, jossa tai jonka lähellä on sattunut kaasuvuoto.

Älä käytä paineistettuja käynnistysaineita, sillä niiden synnyttämät kaasut ovat herkästi syttyviä.



VAROITUS: Bensiini ja bensiinihöyry on

hyvin herkästi syttyvää. Tulipalo tai räjähdys voivat aiheuttaa mittavia palovammoja ja jopa johtaa kuolemaan. Noudata täten seuraavia ohjeita:

Täyttäessäsi polttoainesäiliötä:

- Pysäytä moottori ja anna sen jäähtyä ennen polttoainesäiliön tulpan avaamista.
- Lisää polttoainetta hyvin ilmastoidussa tilassa.
- Älä kaada liikaa polttoainetta säiliöön. Jätä vähintään kaksi senttimetriä ilmaa täyttöaukon ja polttoaineen pinnan väliin, jotta polttoaine pääsee laajentumaan tarvittaessa.
- Suojaa polttoaine kipinöiltä, avotulelta, voimakkaalta valolta, kuumuudelta ja muilta mahdollisilta riskitekijöiltä.
- Tarkista polttoaineletkut ja -putket, säiliö ja tulppa sekä kaikki muut polttoainekierto-osat vaurioiden ja vuotojen varalta. Vian löytäessä korjauta laite ennen käyttöä.

Käynnistäessäsi moottoria:

- Älä yritä käynnistää laitetta, jos sytytystulppaa ei ole asennettu.
- Jos läikytät polttoainetta laitteen päälle, pyyhi polttoaine pois ja odota, että jäännökset ovat haihtuneet ennen laitteen käynnistämistä.
- Jos moottori täyttyy polttoaineesta epäonnistuneiden käynnistysten takia, käännä rikastinta asentoon 1 ja kaasuvipu asentoon, joka on merkitty kanin kuvalla, ja yritä käynnistää moottoria uudestaan.

Käyttäessäsi laitetta:

- Älä kallista laitetta niin, että polttoainetta pääsee vuotamaan.

Kuljettaessasi laitetta:

- Kuljeta laitetta ainoastaan polttoainetankki tyhjänä.

Polttoaineen säilytys ja laitteen säilytys, kun polttoainesäiliössä on polttoainetta:

- Säilytä tai varastoi laite ja polttoaine erillään uuneista, helloista, sähkölaitteista, voimakaista valonlähteistä, tulesta, kuumuudesta tai muista syttymisvaaran mahdollisesti aiheuttavista tekijöistä.
- Lue säilytyksestä lisää osiosta Hoito ja ylläpito sivulla 14.

KÄYTTÖ

⚠ **VAROITUS!** Käynnistysnarun mekanismi voi

kelata naru sisään yllättävän nopeasti. Ole varovainen vetäessäsi käynnistysnarusta välttääksesi lihasten venähtämiseltä tai rasitusvammalta. Vedä ensin varovasti, kunnes tunnet vastustusta. Vedä vasta sitten rivakasti.

- Ennen käynnistystä varmista, ettei moottori joudu kovaan rasitukseen heti käynnistämisen jälkeen. Älä siis käynnistä laitetta esim. lumihangessa.
- Pidä kädet, jalat sekä laitteeseen kuulumattomat esineet poissa laitteen liikkuvista tai kuumenevista osista. Pidä aina ihmiset ja eläimet poissa heittoputken edustalta.
- Ole erittäin varovainen kun kuljet soratien tai -polun yli. Ole valppaana vaarantekijöiden varalta ja ole erityisen varovainen käyttäessäsi konetta yleisten kulkuteiden lähellä.
- Mikäli osut vieraaseen esineeseen, sammuta kone ja vedä virta-avain [25] ulos. Tutki kone perusteellisesti vaurioiden varalta ja korjaa vaurio ennen koneen uudelleenkäynnistämistä ja käyttöä.
- Mikäli kone tärisee epänormaalisti, pysäytä moottori ja tutki laitetta syyn löytämiseksi. Tärinä kielii usein ongelmasta.
- **HUOMIO!** Pysäytä moottori ennen kuin siirryt pois koneen takaa tai päästät irti koneesta, ennen linkopesän tai poistoputken tukoksen poistamista sekä ennen laitteen korjaamista, säätämistä tai tarkistamista.
- Älä käytä konetta sisätiloissa.
- Ole erityisen varovainen käyttäessäsi konetta rinteessä.
- Älä linkoa rinteissä, joiden kallistuskulma on yli 20°.
- Laitteella ei saa lingota katoilla.
- Laitetta saa käyttää ainoastaan, kun se on täysin koottu ja sen suojalaitteet on asennettu ja toiminnassa.
- Turva- ja suojalaitteita ei saa poistaa käytöstä.
- Älä koskaan nosta tai kanno laitetta moottorin ollessa käynnissä.
- Älä koskaan suuntaa lumisuihkua muita ihmisiä päin tai kohteisiin joissa lumisuihku voi aiheuttaa aineellisia vahinkoja. Pidä lapset ja muut sivulliset poissa.
- Älä ylikuormita konetta pakottamalla sitä.
- Älä kuljeta konetta liian suurella nopeudella liukkailla pinnoilla. Katso taaksesi ja noudata varovaisuutta peruuttaessasi.
- ⚠ **VAROITUS!** Lingottu ala on liukas – liukastumisvaara.
- Sammuta kone ja irrota sytytystulpan johto

- koneen kuljetuksen tai säilytyksen ajaksi.
- Käytä vain valmistajan hyväksymiä tarvikkeita ja lisälaitteita.
- Älä koskaan käytä konetta, jos työalue ei ole hyvin valaistu tai kun näkyvyys on huono. Varmista hyvä pito ja pidä tukevasti kiinni työntöaisasta. Työnnä konetta kävelyvauhtia, älä juokse.
- Lumilinkoa ei saa käyttää tavaroiden tai henkilöiden kuljetuksiin.
- Älä käytä lumilinkoa herkästi syttyvien aineiden tai kaasujen läheisyydessä. Laitteessa voi käynnistyksen ja käytön yhteydessä syntyä kipinöitä, jotka voivat sytyttää kaasuja tai pölyä.
- Älä käytä konetta, mikäli kone ei käynnisty tai sammu luotettavasti.



VAROITUS:

Älä koske kuumaan koneistoon.

POISTOPUTKEN TUKOKSET

- Käsikosketus poistoputken juoksupyörään on yleisin lumilinkoihin liittyvä loukkaantumisen syy. Älä koskaan poista tukosta poistoputkesta kädelläsi.
- Tukoksen poistamiseksi:
 1. SAMMUTA KONE! Irrota sytytystulpan johto.
 2. Odota 10 s, jotta koneisto on pysähtynyt kokonaan.
 3. Käytä aina tukoksen poistamiseen pitkävärtistä työkalua. Älä koskaan käytä kättäsi!

HUOLTO JA SÄILYTYS

- Tarkista murtopultit ja muut pultit säännöllisesti ja varmista, että ne on kiristetty riittävän tiukasti ja kone on turvallisessa käyttökunnossa.
- Anna koneen jäähtyä ennen sen säilyttämistä suljetussa tilassa.
- Säilytä laite ja polttoaine tilassa, jossa ei synny kipinöitä tai avotulta. Säilytä laite ja polttoaine lasten ja lemmikkien ulottumattomissa. Laite on säilytettävä sateelta suojassa.
- Lue käyttöohjeen säilytykseen liittyvät tärkeät ohjeet, jos konetta aiotaan varastoida pitkäaikaisesti.
- Ylläpidä tai tarvittaessa uusi turvamerkinnot.
- Anna koneen käydä muutama minuutti lumenpoiston jälkeen, jotta lumikierukka, linkopesä ja

poistoputki eivät jäädy.

- Kun puhdistat, korjaat tai tarkastat lumilinkoa, pysäytä moottori ja varmista, että lumikierukka ja muut liikkuvat osat ovat pysähtyneet kokonaan. Irrota sytytystulpan johto varmistaaksesi, ettei kone voi vahingossa käynnistyä.

LUMILINGON OSAT

Lue nämä käyttö- ja turvallisuusohjeet ennen lumilingon käyttöä. Vertaa kuvia omaan laitteeseesi tutustuaksesi hallintalaitteiden ja osien sijainteihin.

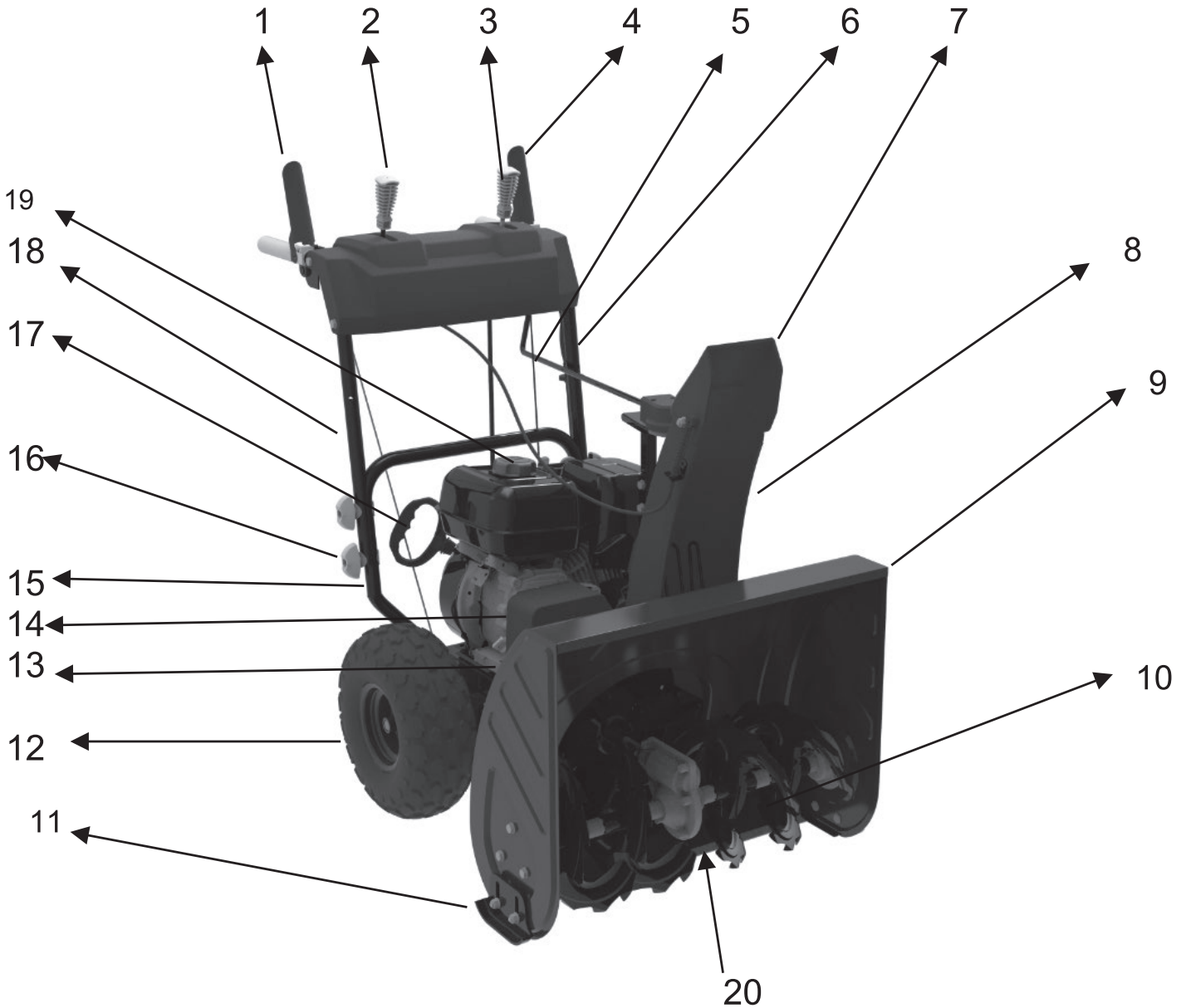

- | | | | |
|-----|------------------------------|-----|--------------------------------|
| 1. | Vetokoneiston kytkinvipu | 11. | Linkopesän sukset |
| 2. | Poistoputken heittopään vipu | 12. | Rengas |
| 3. | Vaihdekeppi | 13. | Öljyntäyttöaukko ja mittatikku |
| 4. | Lumikierukan kytkinvipu | 14. | Vetohihnan suoja |
| 5. | Poistoputken kampi | 15. | Työntöaisan alaosa |
| 6. | Puhdistustyökalu | 16. | Työntöaisan kiristysmutterit |
| 7. | Poistoputken heittopää | 17. | Käynnistyskahva |
| 8. | Poistoputki | 18. | Työntöaisan yläosa |
| 9. | Linkopesä | 19. | Polttoaineen täyttöaukko |
| 10. | Lumikierukka | 20. | Kaavinrauta |

MOOTTORI

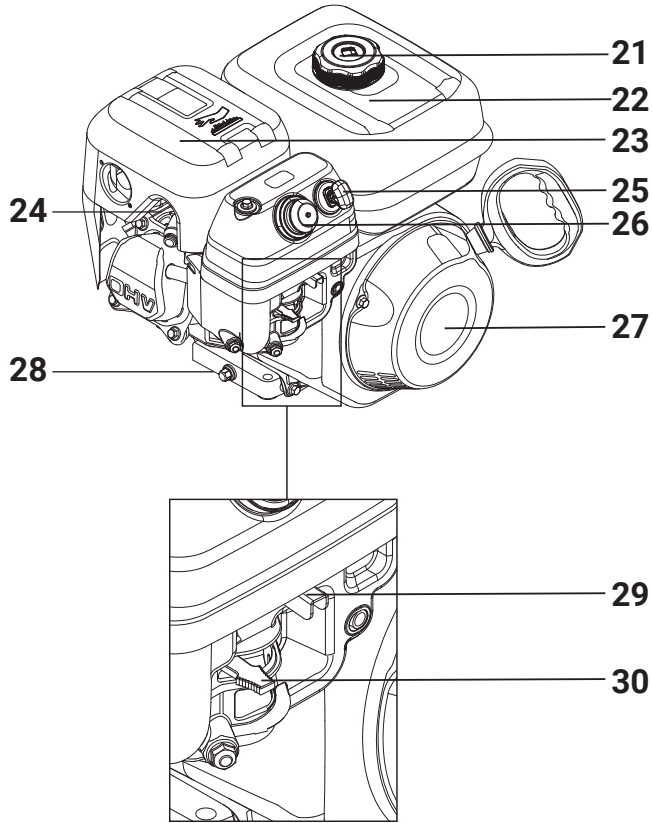

- 21. Polttoainesäiliön tulppa
- 22. Polttoainesäiliö
- 23. Äänenvaimennin
- 24. Sytytystulppa
- 25. Virta-avain
- 26. Rikastimen painike
- 27. Käynnistin
- 28. Öljysäiliön tyhjennysaukko
- 29. Kaasuvipu
- 30. Rikastimen vipu

LUMILINGON KÄYTTÖNOTTO

PAKKAUKSEN AVAAMINEN

Tämä tuote toimitetaan kuljetuksen ja tilaa säästävän pakkauksen takia osina, joten laite vaatii kokoamista.

Tarkista, että pakkaus on ehjä. Jos pakkaus on kolhiintunut kuljetuksessa, pyydämme tarkistamaan tuotteen kaikki osat erityisen tarkasti. Ole yhteydessä jälleenmyyjään epäselvissä tapauksissa. Poista varoen kaikki osat pakkauksesta ja tarkista, että kaikki osat ovat mukana ja että ne ovat ehjiä.

Älä heitä pakkausmateriaaleja pois, ennen kuin olet varmistunut laitteen toimivuudesta.

TUOTEPAKKAUKSEN SISÄLTÖ

- Lumilinko
- Työntöaisa
- Vaihdekepin tanko
- Poistoputken vipu
- Poistoputken heittopää
- Linkopesän sukset ja kiinnikkeet
- 4 ylimääräistä murtopulttia ja lukkomutteria
- Puhdistustyökalu
- Käyttöohje

LUMILINGON KOKOAMINEN

VAROITUS! Lumilinko on painava. Kokoaamiseen vaaditaan kaksi henkilöä.

Työntöaisa

Huom: Vetokoneiston ja lumikierukan kytkinvipu-
jen kaapelit ovat tehtaalla asennettu työntöaisaan.

1. Aseta työntöaisan yläosa alaosaan ja kiinnitä ne yhteen pulteilla, aluslevyillä ja kiristysmuttereilla. Kiristysmuttereiden tulee olla aisan ulkosyrjässä.

VAROITUS! Älä taivuta tai purista kaapeleita. Kaapelit tulee johtaa työntöaisan alapuolelta eikä niitä saa kiertää aisan tai nappien ympäri. Kaapeleiden tulee liikkua vapaasti.

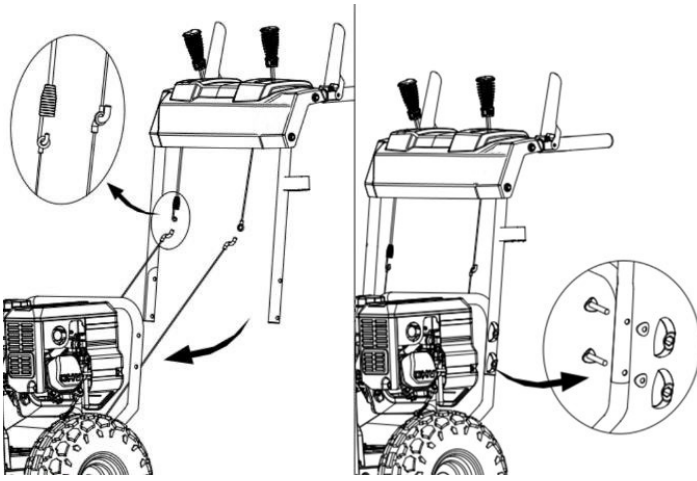

2. Kiinnitä kaapeleiden päät kuvan mukaisesti. Älä kytke kaapeleita ristiin!
3. Poista kaikki nippusiteet kaapeleista, työntöaisasta ja kahvoista.

Vahdekepin tangon asennus

1. Aseta tangon alapää rungossa olevaan korvakkeeseen.
2. Kiinnitä tangon yläpää sokalla työntöaisassa olevaan korvakkeeseen.

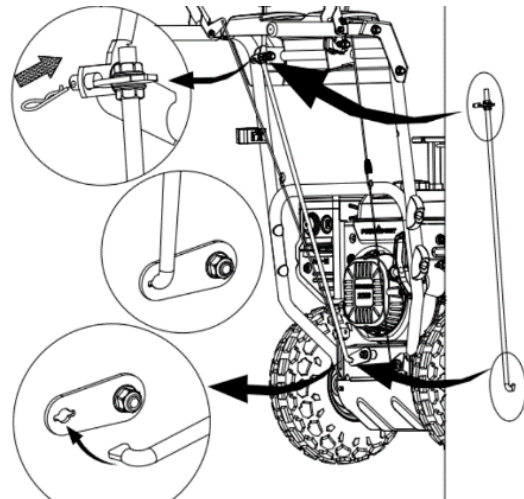

Poistoputki

1. Aseta poistoputki linkopesän päällä olevaan istukkaan. Varmista, että poistoputken tukirauta asettuu rungossa olevaan kiinnityskohtaan.
2. Kiinnitä tukirauta kiinnityskohtaan ruuveilla ja muttereilla.

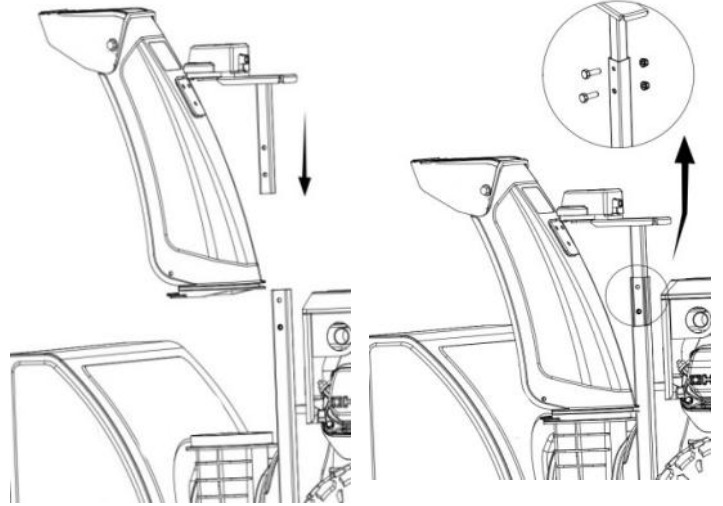

Poistoputken kampi

1. Pujota poistoputken kampi työntöaisassa olevan silmukan läpi.
2. Kiinnitä poistoputken kampi poistoputkessa olevaan kiinnikkeeseen sokalla.
3. Varmista, että kaikki kaapelit ovat suorassa ja että niihin ei kohdistu vetoa tai painetta. Pujota poistoputken kaapeli silmukkaan.

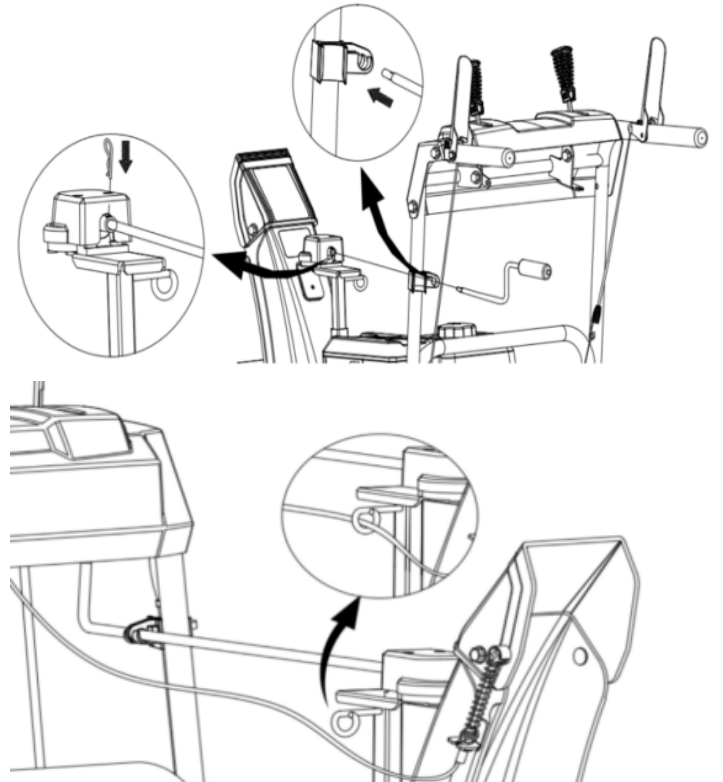

Linkopesän suksien asennus

1. Ota linkopesän sukset tarvikelistasta ja irrota linkopesästä pultit ja mutterit.



2. Asenna sukset linkopesän ulkosyryjään siten, että suksen ulkoneva osa osoittaa ulospäin. Älä vielä kiristä kokonaan.

Linkopesän suksien kohdistaminen

Linkopesän sukset tulee kohdistaa siten, että kaavinrauta on työstettävälle alueelle sopivalla korkeudella.

Kun poistat lunta betonilta, asfaltilta tai muilta tasaisilta pinnoilta, tulee kaavinraudan olla juuri

maan yläpuolella.

Kun poistat lunta epätasaisilta alueilta, kuten nurmikolta tai hiekkakentältä, tulee kaavinraudan olla normaalia korkeammalla. Alusta määrää kaavinraudan korkeuden, joten säädä linkopesän sukset alustan mukaan.

1. Siirrä lumilinko tasaiselle ja tukevalle alustalle.
2. Varmista, että renkaiden paine on tasapainossa. Oikea ilmanpaine on 20–24 PSI (1,38–1,65 bar). Älä ylitä renkaaseen painettua maksimipainetta.
3. Aseta tuki kaavinraudan alle. Tukena voit käyttää esimerkiksi halutun korkeuden paksuista laudanpätkää. Varmista, ettei lauta kosketa linkopesän suksia.
4. Liu'uta sukset maahan asti ja kiristä pultit ja mutterit tiukasti.

POLTTOAINE JA ÖLJY

Huom: Moottorissa ei ole öljyä, kun laite toimitetaan tehtaalta. Lisää öljyä ennen käyttöä. Laite toimitetaan ilman polttoainetta.



VAROITUS: Noudata aina polttoaineen ja öljyn käyttö- ja täyttöohjeita ja käytä vain tässä ohjeessa sallittuja aineita. Käytä aina turvallista kanisteria polttoaineelle ja öljylle. Älä tupakoi käsitellessäsi syttymisherkkiä aineita äläkä käsittele aineita avotulen tai kipinöiden läheisyydessä. Älä lisää polttoainetta ollessasi suljetussa tilassa. Moottori on AINA pysäytettävä ennen polttoaineen tai öljyn lisäämistä. Anna moottorin jäähtyä ennen polttoaineen lisäämistä. Tarkista öljyn taso tämän ohjeen mukaisesti ja tutustu kaikkiin turvallisuus-, käyttö-, hoito- ja säilytysohjeisiin.

POLTTOAINEEN VALINTA JA TÄYTTÄMINEN

Suosittelut polttoaine

Käytä joko puhdasta 95-oktaanista lyijytöntä bensiiniä (95E10) tai laadukasta 95-oktaanisen korvaavaa pienkonebensiiniä. Osta kerralla 95-oktaanista bensiiniä enintään kuukauden tarpeisiin. Pienmoottoribensiinin säilyvyys on parempi – tarkista kuitenkin aina säilyvyys kanisterin mer-

kinnöistä. Bensiiniä on säilytettävä turvallisessa paikassa erossa lämpölähteistä ja sähkölaitteista.

Älä käytä metanolia sisältävää bensiiniä. Älä sekoita öljyä bensiiniin. Älä käytä E85-polttoainetta. Voit käyttää polttoainestabilisaattoria varsinkin varastoidessasi laitetta pitkiä aikoja.

Anna moottorin jäähtyä ainakin viiden minuutin ajan ennen bensiinin lisäämistä.

Polttoaineen lisääminen

Puhdista ensin polttoainesäiliön täyttöaukon ympäristö rätillä. Tarkista polttoaineen taso ennen bensiinin lisäämistä. Bensiiniä saa lisätä enintään täyttöaukossa olevaan punaiseen merkintään, jotta polttoaineella on tilaa laajentua.

Irrota polttoainesäiliön täyttöaukon tulppa ja kaada bensiiniä polttoainesäiliön merkkiin asti.

Aseta tulppa tiukasti paikalleen ja pyyhi mahdollisesti aukon ohi valunut bensiini pois rätillä. Jos bensiiniä on läikkynyt paljon, pyyhi huolellisesti ja anna polttoaineen jäämien haihtua ennen laitteen käyttöä.

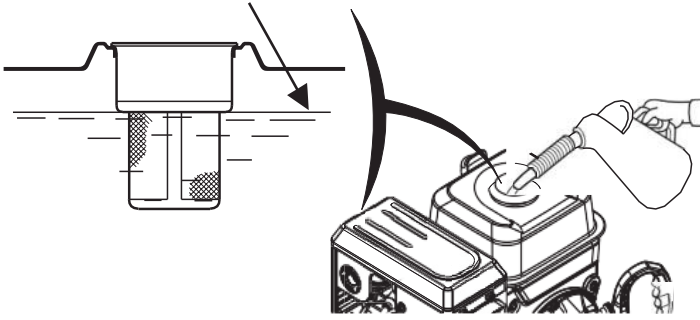

MOOTTORIÖLJYN VALINTA JA LISÄÄMINEN

Suosittelut öljy

Huom: Lumilinko toimitetaan ilman moottoriöljyä. Ennen käyttöä moottoriin on täytettävä tarpeellinen määrä öljyä alla olevan ohjeen mukaisesti.

Käytä vain korkealuokkaista synteettistä moottoriöljyä, kuten Mobil 5W-30. Älä sekoita lisäaineita, kuten bensaa öljyyn.



VAROITUS! Älä käytä kaksitahtiöljyä, sillä se voi vaurioittaa konetta!

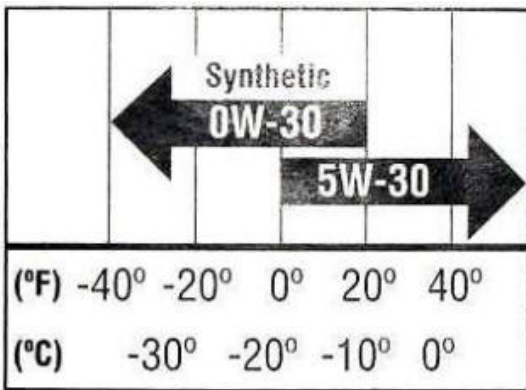

VAROITUS! Kone toimitetaan ilman öljyä. Lisää öljyä öljysäiliöön ennen koneen käynnistymistä. Koneen käyttäminen ilman öljyä johtaa koneen rikkoutumiseen. Takuu ei kata tätä vauriota.

Öljyn tarkistaminen ja lisääminen

Tarkista öljytaso ennen öljyn lisäämistä. Tarkistus on hyvä tehdä säännöllisesti sekä aina kauden alussa.

Aseta laite vaakatasoon ja puhdista öljyntäyttöaukon ympäristö rätillä.

Irrota öljysäiliön täyttöaukon tulppa ja puhdista mittatikku rätillä.

Työnnä mittatikku takaisin öljysäiliön täyttöaukoon ja vedä se hetken päästä taas ulos.

Öljytason kuuluu olla mittatikkun ylä- ja alamerkkien välissä. Jos öljy on vähissä, pitää säiliöön kaataa soveltuvaa moottoriöljyä. Älä kaada kerralla liikaa, vaan lisää pienissä erissä ja mittaa välissä.

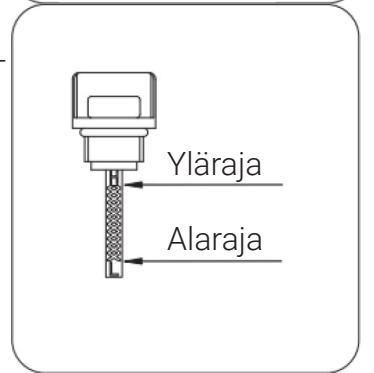
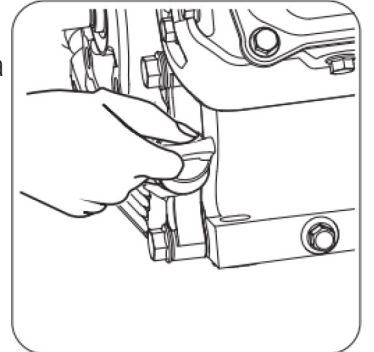

Huom: Öljysäiliön tilavuus on 0,6 litraa.

Aseta tulppa tiukasti paikalleen. Pyyhi mahdollisesti aukon ohi valunut öljy pois.

Jos et ole käyttänyt laitetta pitkään aikaan, voi olla tarpeellista poistaa vanha öljy ensin avaamalla moottorin alareunassa oleva valutusaukon pultti ja valuttamalla öljyt pois. Täytä sen jälkeen uutta öljyä kuten yllä.

LUMILINGON KÄYTTÖ

OHJAUSLAITTEET

Vetokoneisto

Vetokoneisto käynnistyy painamalla vetokoneiston kytkinvipua [1] kiinni kahvaan. Koneisto lähtee samantien käyntiin, ja kone liikkuu vaihdekepillä asetettuun suuntaan ja asetetulla nopeudella.

Päästä irti kytkinvivusta pysähtyäksesi.

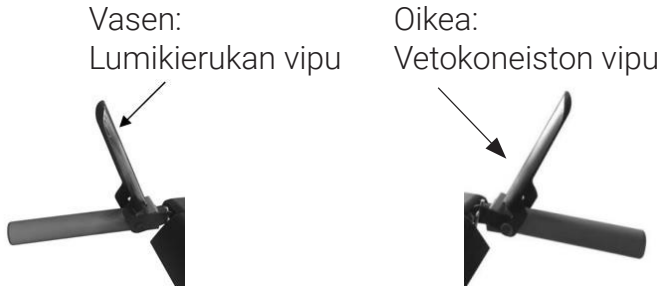

Lumikierukka

Lumikierukka käynnistyy painamalla lumikierukan kytkinvipua [4] kiinni kahvaan.

Pysäytä lumikierukka päästämällä irti kytkinvivusta.

⚠ **VAROITUS!** Lumikierukka ei pysähdy välittömästi.

⚠ **VAROITUS!** Pysäytä vetokoneisto ja lumikierukka ennen vaihteen vaihtamista. Vaihteen vaihtaminen vetokoneiston tai lumikierukan ollessa käynnissä voi vaurioittaa koneistoa.

Vaihteet

Vaihda vaihdetta [3] vain silloin, kun vetokoneiston kytkinvipu [1] on yläasennossa (laite seisoo paikallaan) ja lumikierukka on pysähdyksissä, eli lumikierukan kytkinvipu [4] on yläasennossa. Vaihteistossa on yhteensä kahdeksan vaihdetta - kaksi taakse ja kuusi eteen:

Eteen: 1 - hidas, 6 - nopea

Taakse: R1 - hidas, R2 - nopea



Valitse vaihde lumiolosuhteiden mukaan – paksun tai kostean lumen linkoamiseen soveltuu parhaiten hidas vaihde, ja nopeammat vaihteet käyvät kevyen lumen poistoon. Käytä nopeimpia vaihteita vain laitteen kuljetukseen. Ennen vaihteen vaihtamista on suositeltavaa tarkistaa, ettei vaihteisto tai muu koneisto ole tukkeutunut lumella tai roskalla.

Poistoputken heittopää



Voit muuttaa poistoputken heittopään kulmaa ohjauspaneelissa olevalla vivulla [2]. Mitä korkeammalle heittopäää säädetään, sitä pidemmälle kone heittää lumen.

Poistoputken suuntaus

Poistoputkea voi suunnata sivuttaissuunnassa 180° käyttämällä työntöaisan alapuolella olevaa kampea [5].

KÄYNNISTÄMINEN

Käynnistystoimenpiteet

- Säädä poistoputken suuntaus ja heittoetäisyys turvallisuus ja työn sujuvuus huomioiden.
- Tarkista öljyn ja polttoaineen taso. Tarkista, että ohjausvivut ovat yläasennossa.
- Käynnistä moottori.
- Siirrä vaihdekeppi ensimmäiselle vaihteelle.
- Paina ohjaustangon oikealla puolella oleva vetokoneiston kytkinvipu alas. Lumilinko liikkuu eteenpäin. Kytkinvipua on vapautettava, kun vaihdetta vaihdetaan.
- Paina ohjaustangon vasemmalla puolella oleva lumikierukan kytkinvipu alas. Lumikierukka lähtee käyntiin.

Moottorin käynnistys käsistartilla

Vapauta vetokoneiston kytkinvipu [1] ennen käynnistystä, jotta laite ei lähde liikkelle itsestään käynnistämisen jälkeen.

1. Aseta virta-avain [25] virtalukkuun.
2. Työnnä kaasuvipu [29] asentoon, joka on merkitty jäniksen kuvalla.
3. Kylmäkäynnistystä varten voi olla tarpeen avata rikastinta [30] kääntämällä oikealle auki-asentoon. Paina tarpeen mukaan rikastimen painiketta [26] 3–5 kertaa.
4. Vedä käynnistyskahvasta [17] varoen, kunnes tunnet vastustusta. Vedä vasta sitten rivakasti. Pidä kiinni kahvasta kun se kelautuu takaisin.
5. (Kylmäkäynnistys) Moottorin käynnistyttyä käännä rikastinta puoliasentoon. Anna moottorin käydä hetken, käännä sitten rikastinta hitaasti asentoon 0 ja tarkista, että moottori käy tasaisesti.
6. Jos moottori ei käynnisty, odota n. 30 sekuntia ja kokeile uudestaan.
7. Kolmen epäonnistuneen käynnistytyn jälkeen on syytä tarkistaa bensansyöttö ja sytytystulppa. Ota tarvittaessa yhteyttä huoltoon.

Moottorin pysäyttäminen

Kun lopetat työskentelyn ja haluat sammuttaa ja varastoida laitteen, anna moottorin käydä muutama minuutti, jotta siihen kertynyt lumi ja kosteus haihtuu.

1. Työnnä kaasuvipu [29] asentoon, joka on merkitty kilpikonnan kuvalla.
2. Vedä virta-avain [25] ulos.
Huom: Älä pysäytä moottoria kääntämällä rikastinta asentoon 1, sillä laite voi potkia takaisin yllättäen tai jopa vaurioitua.
3. Pyyhi kaikki ohjauslaitteet kuivalla pyyhkeellä.
Huom! Älä kosketa moottorin kuumia osia!

Lumikierukka

Lumikierukka käynnistyy vain silloin, kun kierukan kytkinvipua [4] painetaan alas ja pysähtyy heti, jos vivusta päästää irti. Lumikierukka on kiinni akselissaan murtopultilla, joka katkeaa jos lumikierukka jumittuu ja siihen kohdistuu riittävän suuri momentti. Päästä välittömästi irti kytkinvivusta, jos lumikierukka jumittuu tai juuttuu johonkin esiineseen suuremman vaurion välttämiseksi.

KÄYTTÖVINKKEJÄ

Ole aina varovainen käyttäessäsi laitetta. Varmista työalueen turvallisuus poistamalla vaaranaiheet, kuten irtotavarat, jotka voivat aiheuttaa tukoksia tai sinkoutua. Pidä sivulliset turvallisella etäisyydellä.

Tarkista, että laite on ehjä, ja kiristä kaikki ruuvit ja mutterit. Suuntaa poistoputki siten, että laite heittää lumen turvalliseen suuntaan, pois päin ihmisistä, talosta ja yleisistä kulkuväylistä.

Yritä mahdollisuuksien mukaan lingota lunta tuulen menosuuntaan. Työstäessäsi isompaa aluetta puhdista suorina limittyvinä kaistaleina. Työnnä laitetta rauhallisesti, tarpeeksi hitaasti jotta saat kaistaleen puhdistettua yhdellä pyyhkäisyllä.

Rinteessä käyttö

Ota huomioon, että laite voi kaatua jos käytät sitä rinteessä tai jos työnnät sen paakkuuntuneen lumen päälle. Työnnä laitetta aina ylös ja alas rinnettä, ei koskaan sivusuuntaan rinnettä pitkin kaatumisvaaran ehkäisemiseksi. Älä käytä laitetta rinteissä joiden kallistuma on yli 20°.

Isot alueet

Isoja alueita työstäessäsi on hyvä työskennellä kaavan mukaisesti. Näin vältät lumen päätyminen vääriin paikkoihin ja poistat useamman puhdistuskierroksen tarpeen.

Kaava A: Heitä lumi vasemmalle tai oikealle, ulospäin alueen keskipisteestä.

Kaava B: Aloita alueen reunasta ja liiku edestakaisin heittäen lumen puhdistamattomalle alueelle.

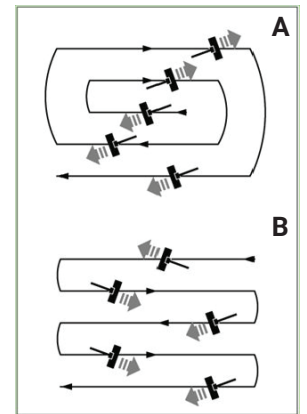

Milloin poistan lumen?

Poista lumi mahdollisimman nopeasti lumisateen jälkeen. Mitä pidempään odotat, sen tiheämmäksi lumi pakkautuu, jolloin lumi saattaa jäättyä ja puhdistus hankaloituu.

Tukokset

Laite saattaa tukkeutua käytön aikana. Jos laite tukkeutuu, pysäytä se ja vedä virta-avain [25] ulos. Tarkista laite ja puhdista se. Siirrä laite tarvittaessa sisätiloihin, jotta siihen kertynyt jää ja lumi sulaa pois. Älä yritä käyttää laitetta, jos se on jäätynyt tai tukkeutunut.

Pidä laitetta käynnissä muutaman minuutin käytön jälkeen estääksesi jään muodostumista liikkuviin osiin. Sammuta tämän jälkeen laite, vedä virta-avain [25] ulos ja pyyhi jää ja lumi laitteesta ennen varastointia.

HOITO JA YLLÄPITO

Tämä lumilinko on mekaaninen, moottoroitu työkalu, joka vaatii säännöllistä hoitoa ja ylläpitoa. Noudattamalla seuraavilla sivuilla olevia hoito-ohjeita varmistat laitteen toimivuuden vuosien ajan.

 **VAROITUS!** Sammuta laite ja lue ohjeet huolellisesti ennen minkään puhdistus-, huolto- tai korjaustoimenpiteen aloittamista. Käytä sopivia asusteita ja työskentelyhanskoja kaikissa tilanteissa, joissa kädet ovat vaarassa.

 **VAROITUS!** Käyttöturvallisuuden kannalta on tärkeää, että rikkoutuneet osat vaihdetaan uusiin, eikä niitä korjata. Käytä ainoastaan alkuperäisiä varaosia: ei-alkuperäisten tai huonosti asennettujen varaosien käyttäminen vaarantaa laitteen turvallisuuden ja voi aiheuttaa onnettomuuksia tai henkilövahinkoja. Valmistajalla ei ole minkäänlaista vastuuta tällaisissa tapauksissa.

YLEISTÄ TIETOA LAITTEEN HOIDOSTA

Pitämällä laitteen puhtaana pidennät sen elinikää. Puhdista laite aina käytön jälkeen ja tarkista kaikki liikkuvat osat ja pultit ja mutterit säännöllisesti. Puhdista ja voitele laite erityisen huolellisesti ennen sen varastointia lumikauden lopussa.

- Suosittelemme laitteen huollattamista valtuutetussa huoltopisteessä tarpeen mukaan.
- Älä koskaan varastoi laitetta täydellä polttoainesäiliöllä paikassa, jossa on vaarana että polttoaine voi syttyä. Älä myöskään varastoi polttoainetta paikassa, jossa se voi syttyä tai päästä esim. lasten käsiin.

VAURIOIDEN VÄLTÄMINEN

Jos laitteeseen päätyy työn aikana paljon siihen kuulumatonta roskaa, kuten kiviä ja oksia, pysäytä laite ja tarkista se mahdollisten vaurioiden varalta. Vauriot on korjattava välittömästi ennen kuin laitetta käytetään. Älä koskaan työskentele rikkinaisella laitteella.

- Anna laitteen käydä tyhjäkäynnillä muutaman minuutin ennen käyttöä, jotta moottori lämpee. Anna laitteen myös käydä tyhjäkäynnillä muutaman minuutin käytön jälkeen, jotta siihen

kertynyt lumi ja kosteus haihtuu.

- Sammuta aina lumikierukka, kun pidät tauon tai jos huomiosi kiinnittyy muualle sekä siirtyessäsi toiseen paikkaan. Sammuta myös moottori, jos siirryt pois koneelta.
- Älä ylikuormita laitetta pakottamalla sitä liian nopeasti liian paksuun ja tiheään lumeen. Jos lumi on kovasti pakkautunutta tai tiheää, möyhennä sitä ensin lapiolla.
- Jos törmäät johonkin esineeseen, esimerkiksi lumen alla olevaan puunkantoon, sammuta laite välittömästi, irrota sytytystulpan liitin ja tarkista laite vaurioiden varalta.
- Jos koet, että laite tärisee tai äänтелеe epätavallisella tavalla, lopeta käyttö ja selvitä ongelman aiheuttaja. Ota tarvittaessa yhteyttä huoltoon.
- Vältä myös helpommin vaurioilta, jos pidät hyvää huolta laitteestasi. Puhdista laite säännöllisesti ja poista aina laitteeseen pakkautunut lumi ja jää, tarvittaessa siirtämällä laite sisätiloihin, kuten lämmitettyyn autotalliin.

SÄILYTYS

Laitetta on säilytettävä sateelta suojatussa paikassa, kuten vajassa tai autotallissa. Huolehdi siitä, ettei laitteeseen kertynyt lumi ja vesi pääse jäätymään. Varmista, etteivät lapset tai eläimet pääse käsiksi laitteeseen.

Kun laitetta varastoidaan yli 30 vuorokautta:

1. Jos stabilointiainetta ei käytetä:
 - a. Aseta sopiva bensiinisäiliö kaasuttimen alle ja käytä suppiloa roiskeiden estämiseksi.
 - b. Irrota kaasuttimen tyhjennyspultti ja vedenerotin.
 - c. Kun polttoaine on valutettu astiaan, asenna tyhjennyspultti ja vedenerotin. Kiristä ne tiukkaan.
2. Jos stabilointiainetta käytetään:
 - a. Täytä polttoainesäiliö tuoreella polttoaineella. Jos säiliö on vain osaksi täytetty, nopeuttaa ilma säiliössä bensiinin laadun heikkenemistä.
 - b. Lisää polttoaineen stabilointiainetta valmistajan ohjeiden mukaan.
 - c. Käytä moottoria vähintään 10 minuuttia stabilointiaineen lisäämisen jälkeen, jotta se

kulkeutuu kaasuttimeen.

- d. Sammuta moottori ohjeiden mukaisesti.
3. Poista öljy lämpimästä moottorista. Täytä uutta öljyä ohjeiden mukaisesti.
4. Irrota sytytystulppa ja kaada n. 30 ml moottoriöljyä sylinteriin. Aseta sytytystulppa takaisin ja pyöritä moottoria hitaasti käynnistysnarun avulla, niin että öljy leviää sylinteriin.
5. Puhdista lumilinko huolellisesti.
6. Kiristä kaikki mutterit, pultit ja ruuvit.
7. Tarkista lumilinko vaurioiden varalta ja korjaa mahdolliset vauriot.
8. Voitele kaikki voideltavat osat.
9. Jos maalipinta on vahingoittunut, tulee se korjata ruostumisen estämiseksi.
10. Suojaa metallipinnat ruostumisenestoaineella.

KULJETUS

Jos haluat siirtää laitetta lyhyen matkan, kallista laitetta hiukan taakse, jotta se liikkuu pelkästään pyörien varassa ja työnnä se haluttuun paikkaan ilman että lumikierukka pyörii.

Ennen kuin laite kuljetetaan ajoneuvolla, anna sen jäähtyä. Laitetta on kuljetettava vaakatasossa ja se on kiinnitettävä turvallisesti, jotta se ei liiku kuljetuksen aikana.

LUMIKIERUKAN MURTOPULTIT

Lumikierukka on kiinnitetty akseliin murtopulteilla. Nämä pultit murtuvat kahtia, kun niihin kohdistuu riittävän suuri sivuttainen rasitus, esimerkiksi kun lumilingon lumikierukka jumittuu oksan tai putken tukittua sen. Tämä suojaa lumilinkoa vakavilta vaurioilta, sillä pultit murtuvat ennen kuin moottori ehtii vääntää muita koneiston osia rikki tai sijoiltaan. Nämä pultit saa vaihtaa vain samanlaisiin varaosiin, joiden kestävyys on identtinen.

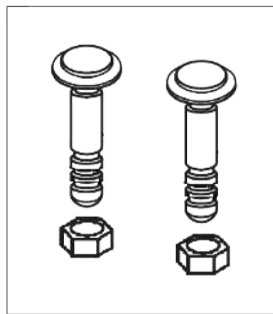

Murtopultin katkettua poista kaikki pultin palaset, puhdista aluslevyt ja asennusreiät ja voitele aluslevyt, uudet pultit sekä pulttien reiät huolellisesti. Murtopultti kiinnitetään nailonlukkomutterilla.

LAITTEEN PUHDISTAMINEN

- Laite on puhdistettava joka käyttökerran jälkeen sekä kauden lopussa ennen laitteen varastointia. Anna laitteen kuitenkin jäähtyä ennen puhdistusta ja irrota sytytystulpan liitin ennen kuin huollat tai puhdistat laitetta.
- Puhdista helposti irtoava lumi pois harjalla.
- Anna laitteen tarvittaessa seistä lämpimässä tilassa, jotta loput lumet ja jäät sulavat pois.
- Puhdista laitteen moottori ja bensansyötön kuivalla harjalla tai rätillä. Hankaliin kohtiin kertyneen lian voi poistaa paineilmalla. Älä käytä vettä tai puhdistusaineita näiden osien puhdistamiseen.
- Muut osat voi puhdistaa kostealla rätillä tai harjalla. Puhdista linkopesä, lumikierukka ja poistoputki erityisen huolellisesti.
- Anna laitteen kuivua kunnolla. Jos laitetta säilytetään ulko-varastossa, voi siihen jäänyt vesi jäätyä ja aiheuttaa vaurioita.

VOITELU

- Voitele liikkuvat osat, kuten lumikierukka ja vetoakseli joka 10. käyttötunnin jälkeen sekä kauden lopussa.
- Voiteluun soveltuu normaali yleisvoiteluaine. Anna voiteluaineen asettua sen pakkauksessa olevien ohjeiden mukaisesti.

MOOTTORIÖLJYN VAIHTAMINEN

Huom! Tarkista öljyn taso ennen jokaista käyttökertaa sekä aina viiden käyttötunnin välein. Lue lisää kohdasta Moottoriöljyn valinta ja lisääminen.

1. Tyhjennä polttoainesäiliö pitämällä konetta käynnissä, kunnes polttoaine loppuu.
2. Aseta käyttöön soveltuva keräysastia öljysäiliön tyhjennysaukon [28] alle.
3. Poista öljysäiliön tyhjennysaukon tulppa.
4. Kallista konetta varovasti siten, että öljy valuu hallitusti astiaan.

Huom! Käytetty öljy on ongelmajätettä, ja se on hävitettävä asianmukaisesti. Saat lisätietoja paikalliselta jätteenkäsittelylaitokseltasi.

5. Aseta tyhjennysaukon tulppa tiukasti paikalleen.
6. Kaada säiliöön suositeltua öljyä ohjeiden mukaisesti.

LINKOPESÄN KAAVINRAUDAN SÄÄTÖ

Linkopesän kaavinrauta [20] kuuluu käytössä. Säädä tarvittaessa kaavinrauta jättäen noin 5 mm maavaraa.

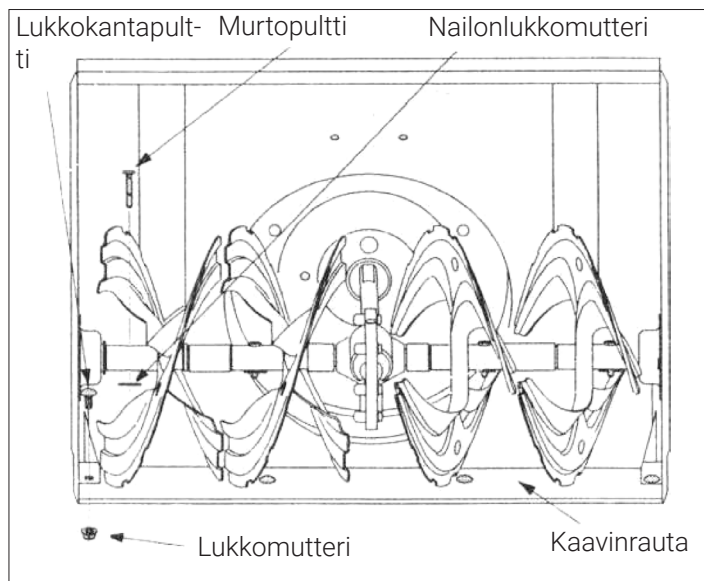

- Aseta lumilinko tasaiselle alustalle.
- Varmista, että renkaiden paine on tasapainossa. Oikea ilmanpaine on 20–24 PSI (1,38–1,65 bar). Älä ylitä renkaaseen painettua maksimipainetta.
- Irrota pultit ja mutterit, jotka kiinnittävät sukset [11] linkopesään [9].
- Säädä suksia jättäen noin 5 mm maavaraa. Varmista, että kaavinrauta on samalla korkeudella koko matkaltaan.

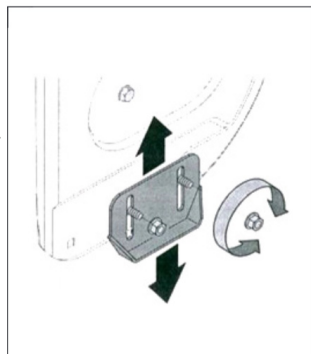

SYTYTYSTULPAN TARKISTUS

Tarkista sytytystulppa kerran kaudessa. Jos huomaat, että elektrodit ovat kuluneet tai palaneet, tai jos huomaat minkäänlaista vauriota, vaihda sytytystulppa. Puhdista sytytystulppa tarkistuksen yhteydessä.

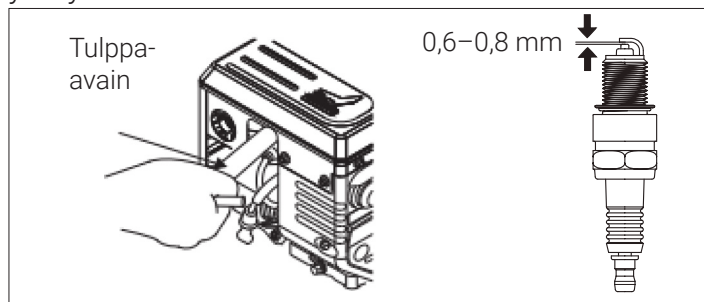

Sytytystulpan elektrodien välin pitää olla 0,6–0,8 mm. Säädä väliä tarvittaessa.

VAROITUS! Älä yritä käynnistää konetta, kun sytytystulpan johto tai sytytystulppa on irrotettu.

VAROITUS! Odota, että kone on jäähtynyt ennen sytytystulpan tarkistamista.

Tarkista, että sytytystulpan aluslevy on hyvässä kunnossa. Kierrä tulppa paikalleen käsin ja tarkista, että tulppa asettuu kierteisiin oikein. Kiristä tulppa-avaimella.

MOOTTORIN YLLÄPITOTOIMET

Lumilingon moottori toimii luotettavasti monta vuotta oikein ylläpidettynä. Jos moottori vikaantuu, ota ensisijaisesti yhteyttä jälleenmyyjään tai valtuutettuun huoltoyhtiöön. Moottoria ei saa itse korjata. Käytä vain valmistajan hyväksymiä varaosia.

Huom: Laitetta ylläpidettäessä ja säätöjä tehdessä on noudatettava varovaisuutta. Vältä kolhimista mitään laitteen osaa.

- Moottoria tai mitään muuta laitteen osaa ei saa virittää tai muuntaa. Takuu ei kata vääräntäisestä käytöstä johtuvia vikoja.
- Pidä kirjaa laitteen käytöstä, jotta olisi helpompaa tietää milloin ylläpitotoimet on tehtävä. Jos laitetta käytetään paljon tai jos laite rasittuu paljon käytön aikana, voi ylläpitotoimien tiheyttä tiivistää.

Ensimmäisten 20 käyttötunnin jälkeen:

- Vaihda moottoriöljy.

Joka 10:s käyttötunti tai päivittäin:

- Tarkista öljyn ja polttoaineen määrä ja lisää tarvittaessa.
- Puhdista manuaalikäynnistyksen mekanismi.
- Puhdista äänenvaimentimen ympäristö.
- Tarkista kaikkien pulttien ja muttereiden kiinnitykset.
- Voitele liikkuvat osat.

Joka 25:s käyttötunti tai kauden aikana:

- Vaihda öljy tiheiden käyttökertojen tai runsaan kuumenemisen jälkeen.
- Puhdista hammaspyörän akseli.

Joka 50:s käyttötunti tai kauden aikana:

- Suorita öljynvaihto.
- Tarkista kipinäsammutin, jos olet hankkinut sellaisen.
- Tarkista sytytystulppa ja puhdista se. Poista elektrodien väliin kertynyt lika ja säädä väli (0,6–0,8 mm).
- Tarkista jäähdytysjärjestelmä ja poista lika.

HAMMASPYÖRÄN AKSELI

Hammaspyörän akseli on hyvä voidella yleisvoiteluaineella ainakin kerran kaudessa tai 25 tunnin käytön välein.

Huom! Varmista, ettei voiteluainetta päädy kumiin kitkapyörään tai alumiiniseen käyttölevyyn.

HEITTOPUTKEN HAMMASTO

Heittoputken hammastoa on hyvä voidella yleisvoiteluaineella kerran kaudessa tai tarvittaessa.

VAIHEISTO

Vaihteisto on sinetöity kokonaisuus, joka on tehtäällä voideltu. Vaihteistoa ei tarvitse voidella.

VAROITUS! Kuluttajan ei ole itse tarkoitus huoltaa vaihteistoa. Vie kone asiantuntevaan huoltoon.

LUMIKIERUKAN AKSELIN VOITELU

Irrota lumikierukan murtopultit kerran kaudessa ja voitele akselin sisäpuoli sekä muovilaakerit. Voitele myös lumikierukan keskellä olevat laakerit.

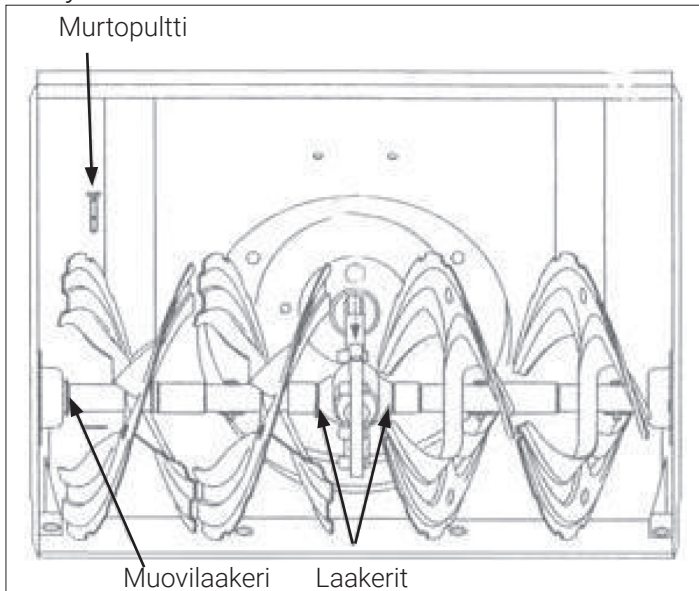

LUMIKIERUKAN HIHNaN VAIHTO

Jos laitteen lumenheittokyky on heikentynyt tai laite ei heitä lunta ollenkaan, tarkista lumikierukan hihna. Jos hihna on vaurioitunut, on hihna vaihdettava:

Hihnan irrotus

1. Irrota sytytystulpan johto.
2. Ota ennen hihnan irrottamista kuva sen asennosta uuden asentamisen helpottamiseksi.
3. Irrota lumikierukan kytkinvivun ylempi johto.
4. Irrota vetohihnan kannen kaksi kuusiokoloruuvia ja poista kansi.
5. Löysää kampikammiossa kiinni olevan ohjausvivun pulttia ja käännä ohjausvipua pois moottorin hihnapyörästä.
6. Löysää kuusiomuttereita, jotka yhdistävät linkopesän vasemman reunan koneen runkoon.
7. Irrota kuusiomutterit ja aluslevyt, jotka yhdistävät linkopesän oikean reunan koneen runkoon.
8. Avaa linkopesän oikeaa reunaa irti koneen rungosta sen verran, että saat irrotettua vetohihnan moottorin hihnapyörästä ja pääset käsiksi kierukan hihnapyörään.
9. Paina hihnan kiristysvartta ja siirrä jarrua irti hihnasta.
10. Irrota vetohihna hihnapyörästä.

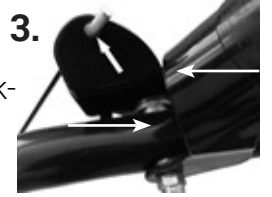

Hihnan kiinnitys

11. Paina hihnan kiristysvartta siirtääksesi jarrua siten, että saat kiinnitettyä uuden hihnan hihnapyörään.
12. Pujota hihna kierukan hihnapyörän ympäri ja jarrun ohi moottorin hihnapyörään samalla kun siirrät linkopesää takaisin lähelle koneen runkoa.
13. Kiinnitä linkopesä takaisin paikalleen kiristämällä kummankin puolen mutterit ja mahdolliset aluslevyt tukevasti. Älä ylikiristä muttereita!
14. Hihnan pitäisi nyt kulkea oikein kummankin hihnapyörän ylitse. Siirrä hihnan ohjausvipu takaisin lähelle pyörää (n. 5–10 mm:n päähän hihnasta). Kiristä pultilla paikalleen.
15. Kytke lumikierukan kytkinvivun ylempi johto takaisin paikalleen.

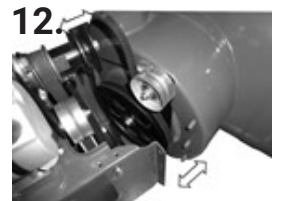

16. Kiinnitä vetohihnan kansi takaisin paikalleen kahdella kuusiokoloruuvilla.

Hihnan kiristys

Jos lumikierukan hihna on löystynyt, toimi seuraavasti:

1. Irrota sytytystulpan johto.
2. Irrota vetohihnan kannen kaksi kuusiokoloruuvia ja poista kansi.
3. Irrota vetohihnan kiristyspyörän pultti. Siirrä kiristyspyörää noin 3 mm lumikierukan hihnasta päin.
4. Kiristä pulttia.
5. Paina lumikierukan ohjausvipu alas. Tarkista lumikierukan vetohihnan kireys. Oikein säädettyinä vetohihna taipuu noin 12 mm verran kohtalaisella paineella. Toista säädöt, kunnes toivottu kireys on saavutettu.
6. Asenna vetohihnan kansi paikalleen. Kiristä ruuvit.
7. Kiinnitä sytytystulpan johto.

VETOKONEISTON VETOHIHMAN VAIHTO

Jos koneen käynnissä on ongelmia, on hyvä tarkistaa vetohihnan kunto. Kulunut vetohihna pitää vaihtaa pikimmiten jotta moottorin vaurioitumista vältyttäisiin.

Hihnan irrotus

1. Irrota sytytystulpan johto.
2. Ota ennen hihnan irrottamista kuva sen asennosta uuden asentamisen helpottamiseksi.
3. Irrota lumikierukan kytkinvivun ylempi johto.
4. Irrota vetohihnan kannen kaksi kuusiokoloruuvia ja poista kansi. Irrota pohjalevy samaan tapaan.
5. Löysää kampikammiossa kiinni olevan ohjausvivun pulttia ja käännä ohjausvipua pois moottorin hihnapyörästä.
6. Irrota jousi koukusta.
7. Irrota ensin lumikierukan hihna pois hihnapyörästä. Irrota sitten vetokoneiston vetohihna pohjan kautta.



Hihnan kiinnitys

8. Pujota vetohihna pohjan kautta paikalleen. Kiin-

- nitä vetohihna ensin ylhäällä olevaan pieneen pyörään ja sen jälkeen pohjan isoon pyörään.
9. Kiinnitä jousi takaisin koukkuun.
10. Aseta lumikierukan hihna takaisin hihnapyörään.
11. Siirrä hihnan ohjausvipu takaisin lähelle pyörää (n. 5–10 mm:n päähän hihnasta). Kiristä pultila paikalleen.
12. Kytke lumikierukan kytkinvivun ylempi johto takaisin paikalleen.
13. Kiinnitä vetohihnan kansi ja pohjalevy takaisin paikalleen.

Huom. Ohjausvipu auttaa pitämään hihnan paikallaan hihnan löystyessä, mutta se ei saa olla liian lähellä hihnasta, jotta hihna pääsee kulkemaan esteettä pyörässä.

 **VAROITUS!** Varmista, että kaikki osat ovat tukevasti paikallaan ennen laitteen käynnistystä.

OHJEELLINEN LAITTEISTON TARKISTUSAIKATAULU

Tehtävä	Ennen käyttöä	Käytön jälkeen	10h	25h	50h	Kauden alussa	Kauden lopussa	Tarvittaessa
Linkopesän ja poistoputken puhdistus		✓					✓	
Moottoriöljyn tarkistus	✓							
Moottoriöljyn vaihto*				✓		✓		
Polttoaineen tarkistus	✓							
Polttoaineen tyhjennys							✓	
Ruuviin ja pulttien kiristys	✓					✓		
Lumikierukan vetohihnan tarkistus**	✓							
Liikkuvien osien voitelu			✓				✓	
Sytytystulpan puhdistus					✓			
Sytytystulpan vaihto								✓
Ilmajäähdytysjärjestelmän ja pakoputken puhdistus		✓						
Kytkimen tarkistus						✓		✓
Puhaltimen kierteiden tarkistus								✓
Kaasuttimen säätö***								✓
Linkopesän alareunan tarkistus			✓			✓		✓
Linkopesän suksien tarkistus			✓			✓		✓
Polttoainesäiliön tulpan vaihto								✓

* Moottoriöljy vaihdettava ensimmäisen 20 käyttötunnin jälkeen, sen jälkeen vaihto 25 h:n välein runsaan rasituksen jälkeen.

** Lumikierukan vetohihna on tarkistettava ja tarvittaessa säädettävä ensimmäisen 2–4 käyttötunnin jälkeen, kauden puolessavälissä ja tämän jälkeen kahdesti kaudessa.

*** Nämä huoltotoimenpiteet tulee antaa valtuutetulle huollolle tehtäväksi.

VIANETSINTÄ

Monet ongelmat, joihin voit törmätä käyttäessäsi tätä laitetta, voivat olla hyvinkin helposti ratkaistavissa. Jos näistä ohjeista ei ole apua tai jos et ole varma pystytkö itse ratkaisemaan ongelmaa, ota yhteyttä jälleenmyyjään tai valtuutettuun huoltoyhtiöön. Vain valtuutettu huoltoyhtiö saa suorittaa laitteeseen kohdistuvia korjaustoimenpiteitä.

Ongelma	Mahdollinen syy	Korjaustoimenpide
Moottori ei käynnisty	Moottori täytynyt polttoaineella	Toistuvat käynnistysyritykset täydellä kaasulla, rikastin asennossa 0.
	Vettä tai epäpuhtauksia polttoaineessa	Tyhjennä polttoainesäiliö ja täytä puhtaalla bensiinillä
Moottorilla käynnistysvaikeuksia tai käy epätasaisesti	Viallinen sytytystulppa	Vaihda sytytystulppa
	Polttoainesäiliön tulpan ilmanvaihto tukittu	Puhdista tulppa
Lumikierukka ei pyöri	Lumikierukassa tukos	Poista tukos, tarkista ja puhdista lumikierukka
	Murtopultti katkennut	Vaihda murtopultti
	Lumikierukan vetohihna löystynyt tai irronnut	Säädä hihnaa
	Lumikierukan vetohihna rikki	Vaihda vetohihna
Lumikierukka ei pysähdy kun sen ohjausvivusta päästää irti	Lumikierukan vetohihna löystynyt	Säädä hihnaa
	Lumikierukan ohjainkisko säädetty väärin	Säädä ohjainkisko
Lumenpoisto riittämätön tai laite ei heitä lunta	Lumenpoistomekanismissa tukos	Puhdista lumenpoistomekanismi ja poista tukos
	Lumikierukka ei pyöri	Säädä vaijeria. Tarkista syöttömekanismi.
	Murtopultit katkenneet	Vaihda murtopultit tai ota yhteyttä huoltoon
Vetokoneisto ei kytkeydy päälle.	Vetohihna löystynyt tai vaurioitunut	Tarkista tai vaihda vetohihna.
	Vetokoneiston ohjausvaijeri löystynyt tai irronnut.	Säädä vaijeria.
	Kitkalevy kulunut tai vaurioitunut.	Kitkalevy vaihdettava.

TEKNISK INFORMATION

Märke och modell	STATT Avalanche S4000 snöslunga, förbränningsmotor
Uppmätt ljudeffektnivå	L_{WA} : 98,67 dB(A), L_{pA} : 83,13 dB(A), K=3 dB(A)
Garanterad ljudeffektnivå	L_{WA} : 100 dB(A), L_{pA} : 85 dB(A), K=3 dB(A)
Vibration	5,8 m/s ² , K=1,5m/s ²
Varvtal	n_0 = 3600/min
Effekt	4,2 kW
Motor	Zongshen GB200A, Euro V 196 cm ³ e9*2016/1628*2016/1628TYA1/P*1151*00
Tändstift	F7RTC
Bränsle	Bensin 95E10 / motsvarande bensin för små motorer
Bränsletankens volym	2,6 l
Motorolja	SAE 5W-30
Oljetankens volym	0,6 l
Växlar	6 framåt, 2 bakåt
Arbetsbredd	600 mm
Arbetshöjd	500 mm
Snöskruv	250 mm
Största kastavstånd	10 m
Justering av kastvinkel	180°
Justering av deflektorvinkel	60°
Hjul	13" snöäck
Vikt	57 kg
Tillverkningsland	Kina
Tillverkare	Zhejiang Dobest Power Tools Co.,Ltd No.9 Huacheng West Road,Chengxi New zone, Yongkang 321300, Zhejiang, China



Produkten får inte kasseras med hushållsavfall, utan bör levereras till en avfallssorteringsstation som kan behandla elektroniskt avfall eller till en elektronikhandel för återvinning. Du får mera information av din återförsäljare eller ditt lokala avfallshanteringsbolag.

Verkkokauppa.com Oyj
Stillahavsgatan 11
00220 Helsingfors

Verkkokauppa.com kundtjänst:
<https://asiakaspalvelu.verkkokauppa.com>

SÄKERHETSMARKERINGARNA OCH DESS BETYDELSER

På apparaten och i denna bruksanvisning kan du finna säkerhets- och varningsmarkeringar enligt exemplen nedan. Studera apparatens markeringar och läs igenom bruksanvisningen noggrant innan du tar apparaten i bruk.



Läs dessa instruktioner noggrant före användning och följ säkerhetsanvisningarna särskilt noga.



Allmän säkerhetsvarning. Användning kräver specialkunskap.



Håll barn och djur på avstånd från apparaten.



Se upp för föremål som kan slungas. Håll obehöriga personer på avstånd.



Fara för kroppsskada! Håll kroppsdelar, kläder och annat lösöre borta från apparatens maskineri.



Fara för lemlästning. Håll händer och andra kroppsdelar borta från rörliga delar.



Använd skyddsglasögon.



Använd hörselskydd.



STOP

Låt apparaten stanna helt före service, justeringar eller andra ingrepp. Stanna alltid maskineriet före service och underhåll och om apparatens blockeras.

SÄKERHETSINSTRUKTIONER

APPARATENS ANVÄNDNINGSSÄNDAMÅL

Denna snöslunga är avsedd för att rensa bort lös snö från gårdar och vägar för privat bruk. Arbetsområdet ska vara helt fri från alla föremål som möjligtvis kan orsaka skador. Apparaten ska endast användas enligt denna bruksanvisning.

Användning i motstridighet med bruksanvisningen kan orsaka farsituationer och skador som uppstår p.g.a. felaktig användning leder till att garantin upphävs. Tillverkaren eller återförsäljaren är inte ansvariga för personskador eller skador på egendom som uppstår p.g.a. användning som strider mot bruksanvisningen eller av modifiering av apparaten. Apparaten användare är ansvariga för rätt användning av apparaten och för arbetsområdets säkerhet.

Snöslungan ska endast användas för att avlägsna lös snö! Snöslungan får inte användas på tak!

ALLMÄNNA SÄKERHETSANVISNINGAR

- Denna maskin kan fel använd leda till amputering av händer eller fötter. Maskinen kan kasta föremål. Underlåtelse att följa säkerhetsinstruktionerna kan leda till allvarliga kroppsskador.

LÄR DIG ANVÄNDA MASKINEN

- Läs, förstå och följ alla instruktioner som finns på maskinen och i bruksanvisningen innan du använder maskinen. Bekanta dig omsorgsfullt med maskinens styranordningar och säker användning av maskinen. Var medveten om hur du stannar maskinen regelrätt och snabbt.
- Låt aldrig barn använda maskinen. Låt inte vuxna personer använda maskinen utan att de har grundligt instruerats i dess säkra användning.
- Håll utomstående personer, särskilt små barn, på avstånd från arbetsområdet.

- Se till att du inte halkar eller faller medan du använder maskinen, särskilt då du backar.

FÖRBEREDNING

- Inspektera arbetsområdet noggrant och avlägsna allt lösöre, såsom leksaker, mattor, verktyg, stenar, snören och sladdar samt skräp innan du börjar arbeta.
- Se till att kopplingsspaken är befriad innan du startar motorn.
- Använd inte maskinen om du inte klär dig i ändamålsenliga vinterkläder. Undvik löst sittande kläder då de kan trassla in sig i maskinens rörliga delar. Använd arbetskor för vinterbruk med halkskydd.
- Använd alltid skyddsglasögon eller ett skyddsvisor medan du använder maskinen, eller då du utför justeringar eller underhåll. På så vis skyddar du ögonen ifall föremål slungas ur maskinen.
- Använd apparaten endast på ett underlag där det inte finns en risk för att främmande föremål kastas. Om apparaten exempelvis används på en grusväg, kan stenar slungas mycket långt bort, och apparatens snöskruv och andra mekanismer kan ta skada.
- Försök aldrig utföra justeringar på maskinen medan den är i gång, ifall det inte direkt instrueras i denna bruksanvisning.

FÖRBRÄNNINGSMOTORN S SPECIELLA SÄKERHETSINSTRUKTIONER

- Då du använder snöslungan, ta de allmänna bruks- och underhållsanvisningarna samt förordningarna angående förbränningsmotorer i beaktande.
- Starta maskinen och arbeta med den endast utomhus på områden med bra ventilation. Starta aldrig maskinen i ett slutet utrymme eller i ett utrymme med otillräcklig ventilation.
- Motorn eller maskineriet får inte modifieras eller trimmas på något sätt. Använd endast reservdelar som tillverkaren har godkänt.
- Läs bruks- och säkerhetsanvisningarna noggrant innan du startar apparaten. Försummelse av instruktionerna kan leda till allvarlig skada eller döden.
- Endast en tillräckligt informerad person får använda apparaten. Endast ett certifierat servicebolag får utföra reparationer på apparaten.
- Behandla bränsle med stor försiktighet; det är

mycket lättantändligt.

- a. Använd en standardenlig kanister för förvaring av bränsle.
- b. Fyll aldrig på bränsle i bränsletanken medan maskinen är i gång, eller när motorn fortfarande är het.
- c. Fyll på bränsle i bränsletanken försiktigt endast utomhus. Bränsletanken får inte fyllas på inomhus.
- d. Fyll aldrig på bränslekanistern inne i ett fordon, eller på en plastfodrad kärra eller bilflak. Ställ alltid kanistern på marken på tillräckligt långt avstånd från fordonet innan du fyller på kanistern.
- e. Om möjligt, lyft bränsle drivna maskiner ned från fordonet eller karran och fyll på bränsletanken medan maskinen står på marken. Ifall detta inte är möjligt, fyll på bränsletanken med en bränslekanister, inte direkt med bensinstationens pistol.
- f. Håll pistolmynningen i kontakt med bränsletankens eller kanisterns öppning genom hela tankningsprocessen. Använd inte hjälpmedel för att hålla pistolens avtryckare ständigt intryckt.
- g. Fäst bränsletankens eller kanisterns lock genast efter påfyllning och torka bort spillt bränsle.
- h. Om du spiller bränsle på dina kläder, byt kläderna så snabbt som möjligt.



WARNING: Denna snöslungas förbränningsmotor producerar avgaser som innehåller hälsofarliga kemikalier som kan öka risken för cancer och påverka fertilitet.



WARNING: Avgasen som produceras av motorn innehåller kolmonoxid, som är en färglös, luktfri gas. Inandning av kolmonoxid leder till illamående, förlust av medvetande eller t.o.m. dödsfall.



WARNING: I samband med att motorn startas alstras gnistor, som kan antända lättantändliga gaser i närheten. Risk för explosion och brand!

Starta inte motorn i eller i närheten av ett utrymme där det har inträffat gasläckage.

Använd inte tryckbelagda startämnen eftersom dess gaser är lättantändliga.



VARNING: Bensin och bensingas är mycket lättantändligt. Brand eller explosion kan orsaka allvarliga brännskador eller leda till dödsfall. Följ därför dessa instruktioner:

Då du fyller på bränsletanken:

- Stanna motorn och låt den svalna innan du öppnar bränsletankens lock.
- Fyll på bränsle i ett väl ventilerat utrymme.
- Fyll inte på alltför mycket bränsle. Lämna minst 2 centimeter luft mellan påfyllningsöppningen och bränsleytan så att bränslet vid behov har utrymme att expandera.
- Skydda bränslet mot gnistor, öppen eld, kraftigt ljus, hetta och övriga potentiella riskfaktorer.
- Inspektera bränsleslangar och -rör, bränsletanken och locket samt alla andra delar i bränslekretsloppet för skador och läckage. Om du påträffar ett fel, ska det åtgärdas innan maskinen används.

Då du startar motorn:

- Försök inte starta maskinen om tändstiftet inte är installerat.
- Om du spiller bränsle på maskinen, torka bort bränslet och vänta tills resterna har avdunstat innan du startar maskinen.
- Om motorn fylls av bränsle på grund av misslyckade startförsök, vänd choken till position 1 och gasspaken till positionen som är markerad med en kanin och försök starta motorn på nytt.

Då du använder maskinen:

- Luta inte maskinen så att bränsle kan läcka ut.

Då du transporterar maskinen:

- Transportera maskinen endast med tom bränsletank.

Förvaring av bränsle och förvaring av maskinen med bränsle i tanken:

- Förvara eller lagra maskinen och bränslet på avstånd från ugnar, spisar, elektriska apparater, kraftiga ljuskällor, eld, hetta eller övriga potentiella antändningskällor.
- Läs mera om förvaring under sektionen Skötsel och underhåll på sidan 33.

ANVÄNDNING

 **VARNING!** Startsnörets mekanism kan spola in snöret överraskande snabbt. Var försiktig när du drar i startsnöret för att undvika att sträcka

en muskel eller råka ut för en belastningsskada. Dra försiktigt i början tills du känner motstånd. Dra sedan med ett stadigt och snabbt drag.

- Före du startar motorn, se till att den inte hamnar under belastning genast efter start. Starta därför inte maskinen t.ex. medan den står i en snödriva.
- Håll händer och fötter samt övriga obehöriga föremål borta från maskinens rörliga delar, eller delar som blir heta. Håll alltid människor och djur borta från utkastets kastzon.
- Var mycket försiktig då du korsar en grusväg eller -stig. Var medveten om riskfaktorer och var särskilt försiktig då du använder maskinen i närheten av allmänna gångvägar.
- Om du stöter på ett främmande föremål, stäng av maskinen och vrid tändningsnyckeln [25] till OFF. Inspektera maskinen grundligt för skador och reparera eventuella skador innan maskinen åter startas och används.
- Om maskinen vibrerar onormalt, stanna motorn och red ut problemet. Vibration kan ofta vara ett tecken på problem.
- **OBS!** Stanna motorn innan du avlägsnar dig från maskinens styranordning eller släpper tag på maskinen, innan du reder ut blockage i snöskruvens kåpa eller utkastet samt innan du reparerar, justerar eller inspekterar maskinen.
- Använd inte maskinen inomhus.
- Var särskilt försiktig då du använder maskinen i en backe.
- Använd inte maskinen i backar med en lutning på över 20°.
- Maskinen får inte användas på tak.
- Maskinen får användas endast då den är fullt monterad och då dess skyddsanordningar är monterade och i funktion.
- Säkerhets- och skyddsanordningar får inte tas ur bruk.
- Lyft eller bär aldrig maskinen medan motorn är i gång.
- Rikta aldrig snöutkastet mot andra människor, eller mot ställen där snön kan orsaka skador på egendom. Håll barn och övriga utomstående på avstånd.
- Överbelasta inte maskinen genom att tvinga den.
- Transportera inte maskinen med alltför hög hastighet på halt underlag. Se upp bakom dig och var försiktig då du backar.

 **VARNING!** Den rensade ytan är hal – halkningsrisk.

- Stäng av maskinen och koppla loss tändstiftets

- ledning när maskinen ska transporteras eller placeras i förvaring.
- Använd endast tillbehör och tilläggsapparatur som är godkänd av tillverkaren.
 - Använd aldrig maskinen ifall arbetsområdet inte är väl upplyst eller vid dålig sikt. Se till att du har bra fotfäste och håll stadigt i handtaget. Skuffa apparaten med gånghastighet, spring inte.
 - Snöslungan får inte användas för att transportera föremål eller personer.
 - Använd inte snöslungan i närheten av lättantändliga ämnen eller gaser. Maskinen kan alstra gnistor vid start och användning, och kan således antända gaser eller damm.
 - Använd inte maskinen ifall den inte startar eller stannar pålitligt.

**VARNING:**

Vidrör inte maskineriet när det är hett.

BLOCKERINGAR I UTKASTET

- En av de vanligaste orsakerna till skador vid användning av snöslungor är att händer hamnar i kontakt med utkastets fläkthjul. Försök aldrig avlägsna blockeringar med din hand.
- För att avlägsna blockeringar:
 1. STÄNG AV MASKINEN! Koppla loss tändstiftets ledning.
 2. Vänta 10 s tills maskineriet har stannat helt.
 3. Använd alltid ett verktyg med långt skaft då du avlägsnar blockeringar. Använd aldrig handen.

SERVICE OCH FÖRVARING

- Kontrollera brytbultar och övriga bultar regelbundet och se till att de är väl spända och att maskinen är i användningssäkert tillstånd.
- Låt maskinen svalna innan den förvaras i ett slutet utrymme.
- Förvara maskinen och bränslet i ett utrymme där det inte uppstår gnistor eller öppen eld. Förvara maskinen utom räckhåll för barn och husdjur. Maskinen ska skyddas mot regn då den förvaras.
- Läs de viktiga instruktionerna gällande förvaring om maskinen ska förvaras i en längre tid.
- Underhåll, och vid behov förnya säkerhetsmärkningarna.
- Låt maskinen gå på tomgång i någon minut efter att du har rensat bort snö så att snöskruven, snöskruvens kåpa och utkastet inte fryser.

- När du rengör, reparerar eller inspekterar snöslungan, stanna motorn och se till att snöskruven och övriga rörliga delar har stannat helt. Koppla loss tändstiftets ledning för att vara säker på att maskinen inte kan starta av misstag.

SNÖSLUNGANS DELAR

Läs dessa bruks- och säkerhetsanvisningar innan du använder snöslungan. Jämför bilderna med din egen apparat för att bekanta dig med kontrollenheternas och delarnas lägen.

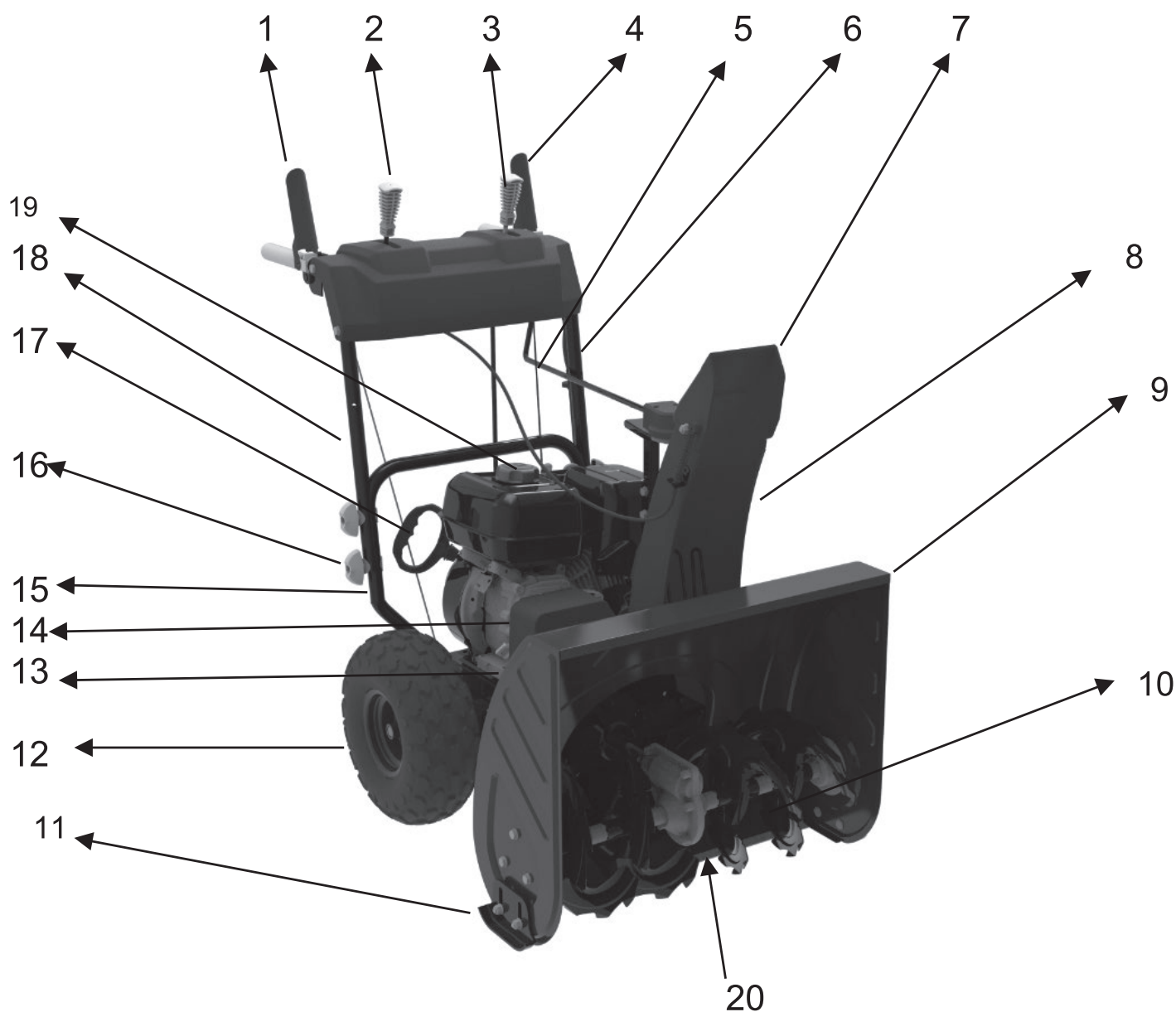

- | | | | |
|-----|-------------------------------|-----|--------------------------------------|
| 1. | Drivmekanismens kopplingsspak | 11. | Kåpans glidplattor |
| 2. | Utkastets deflektors spak | 12. | Däck |
| 3. | Växelspak | 13. | Oljepåfyllningsöppning och mätsticka |
| 4. | Snöskruvens kopplingsspak | 14. | Drivremmens lock |
| 5. | Utkastets vev | 15. | Handtagets nedre del |
| 6. | Rengöringsverktyg | 16. | Handtagets spänningsmuttrar |
| 7. | Utkastets deflektor | 17. | Starthandtag |
| 8. | Utkast | 18. | Handtagets övre del |
| 9. | Snöskruvens kåpa | 19. | Bränsletankens påfyllningsöppning |
| 10. | Snöskruv | 20. | Skraparblad |

MOTORN

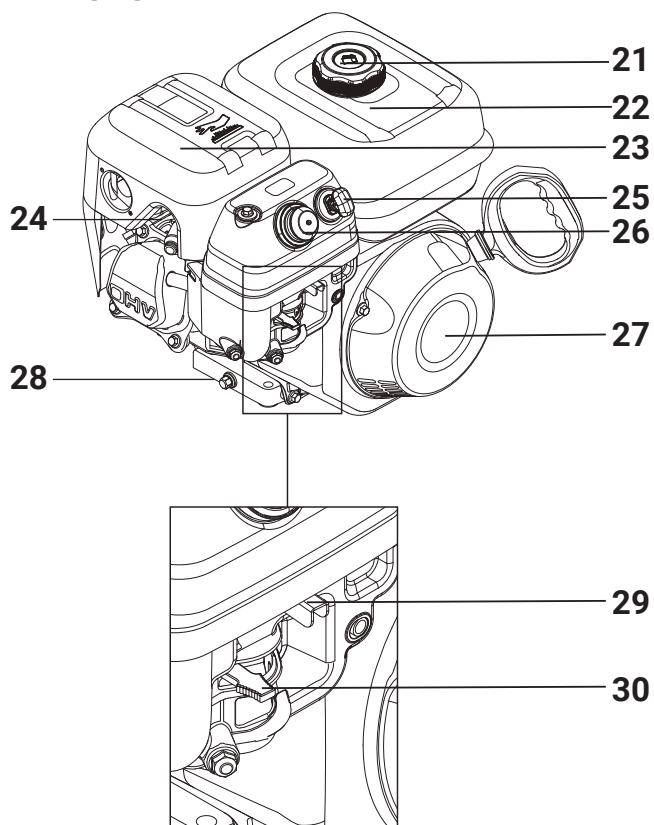

- 21. Bränsletankens lock
- 22. Bränsletank
- 23. Ljuddämpare
- 24. Tändstift
- 25. Tändningsnyckel
- 26. Chokens knapp
- 27. Startmekanism
- 28. Oljetankens tömningsöppning
- 29. Gasspak
- 30. Chokens spak

IBRUKTAGNING AV SNÖSLUNGAN

ÖPPNA FÖRPACKNINGEN

Denna produkt levereras i delar p.g.a. transport och den utrymmessnåla förpackningen, och apparaten kräver därför ihopsättning.

Kontrollera att förpackningen är hel. Om förpackningen har kantstöts vid transport, rekommenderar vi att alla delar kontrolleras noggrant. Kontakta din återförsäljare i osäkra fall. Ta försiktigt ut alla delar ur förpackningen och kontrollera att alla delar finns med, och att de är hela.

Kasta inte bort förpackningen innan du är säker på att apparaten fungerar normalt.

PRODUKTFÖRPACKNINGENS INNEHÅLL

- Snöslunga
- Handtag
- Växelspakens stång
- Utkastets spak
- Utkastets deflektor
- Kåpans glidplattor med fastsättningar
- 4 extra brytbultar och låsmuttrar
- Rengöringsverktyg
- Bruksanvisning

MONTERA SNÖSLUNGAN

! VARNING! Snöslungan är tung. Det krävs två personer för att montera den.

Handtaget

Obs: Drivmekanismens och snöskruvens kopplings-spakars kablar är fabriksmonterade till handtaget.

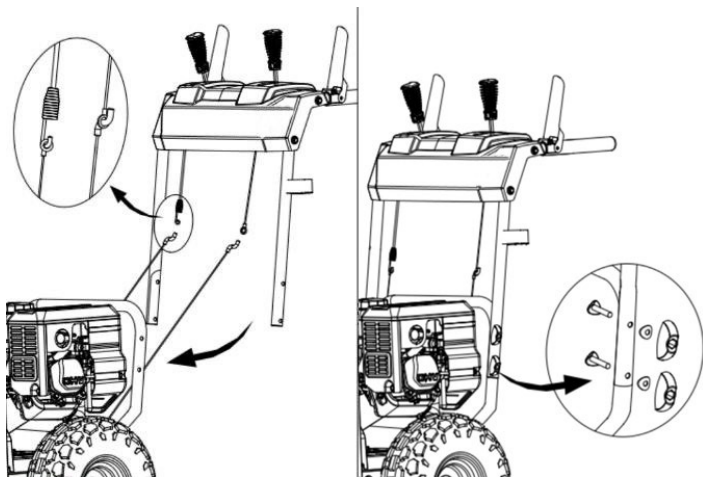

1. Placera handtagets övre del på den nedre delen och fäst dem med bultar, brickor och spänningsmuttrar. Spänningsmuttrarna ska sitta på handtagets utsida.

! VARNING! Böj eller kläm inte kablarna. Kablarna ska föras under handtaget och får inte viras runt handtaget eller spänningsmuttrarna. Kablarna ska kunna röra sig fritt.

2. Fäst kablarnas ändor enligt bilden. Koppla inte kablarna i kors!
3. Ta loss alla buntband från kablarna och handtaget.

Montering av växelspakens stång

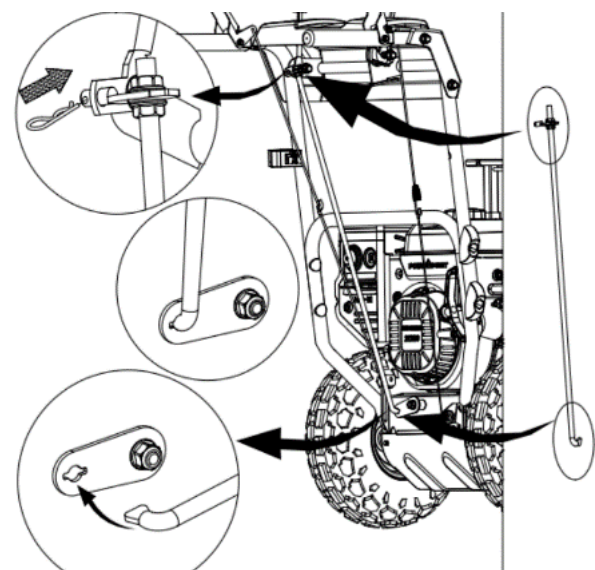

1. Placera stångens nedre ända i klacken på chas-

sit.

2. Fäst stångens övre ända till klacken på handtaget med en sprint.

Utkastet

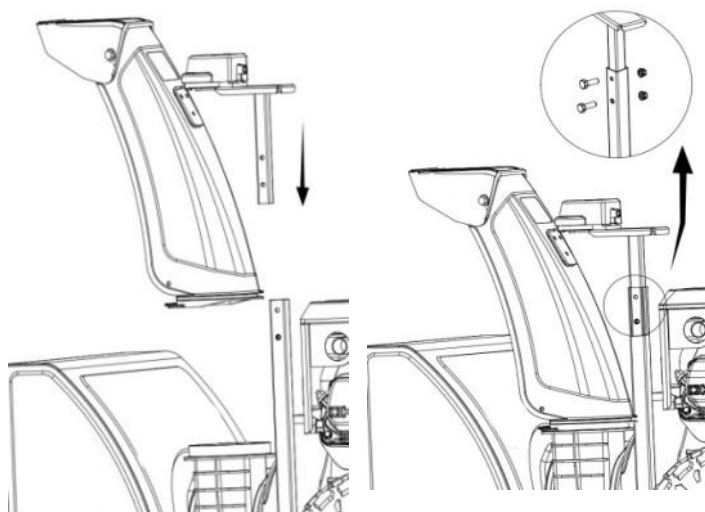

1. Placera utkastets rör på kopplingen på toppen av snöskruvens kåpa. Se till att utkastets stödstång sitter rakt i fästet på chassit.
2. Fäst stödstången med skruvar och muttrar.

Utkastets vev

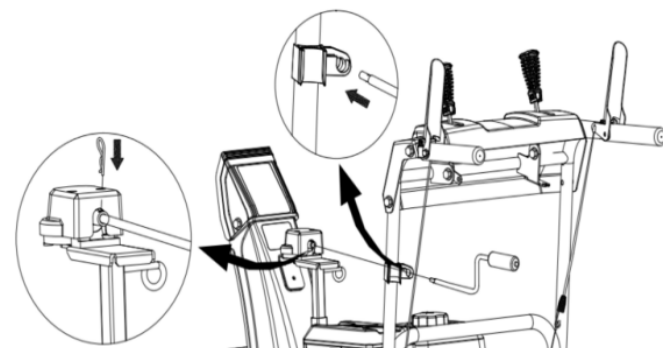

1. Träd utkastets vev genom öglan i handtaget.
2. Fäst utkastets vev till fästet i utkastet med en sprint.
3. Se till att alla kablar ligger rakt och att de inte utsätts för drag eller tryck. Träd utkastets kabel genom öglan.

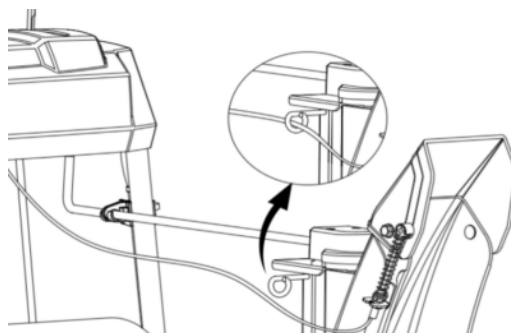

Montera kåpans glidplattor

1. Ta ut kåpans glidplattor ur tillbehörspåsen och lossa skruvarna och muttrarna i kåpans nedre kant.
2. Montera glidplattorna på kåpans utsida så att glidplattans utstickande del är riktad utåt. Spänn inte helt.



Justera kåpans glidplattor

Kåpans glidplattor ska justeras så att skraparbladet ligger på rätt höjd med tanke på underlaget som ska röjas.

Om du röjer snö från betong, asfalt eller övriga släta

ytor, ska skraparbladet ligga strax ovanför marken. Om du röjer snö från ojämna områden, liksom gräsmattor eller grusfält, ska skraparbladet vara på högre nivå. Underlaget bestämmer höjden på skraparbladet, vilket betyder att kåpans glidplattor ska justeras enligt underlaget.

1. Flytta snöslungan till ett jämnt och stadigt underlag.
2. Se till att däcktrycket är jämnt. Rätt däcktryck är 20-24 PSI (1,38-1,65 bar). Överskrid inte det maxdäcktryck som är markerat på däcken.
3. Placera ett stöd under skraparbladet. Du kan exempelvis använda en bräda med tjockleken av den önskade höjden på skraparbladet. Se till att brädan inte vidrör kåpans glidplattor.
4. Dra glidplattorna ned till marken och dra åt bultarna och muttrarna hårt.

BRÄNSLE OCH OLJA

Obs: Motorn levereras utan olja från fabriken. Fyll på olja före användning. Maskinen levereras även utan bränsle.



WARNING: Följ alltid instruktionerna för påfyllning av bränsle och olja och använd endast de ämnen som tillåts i denna bruksanvisning. Använd alltid en pålitlig kanister för bränsle eller olja. Rök inte medan du handhar lättantändliga ämnen och handskas inte med ämnena i närheten av öppen eld eller gnistor. Fyll inte på bränsle i ett slutet utrymme. Motorns SKALL ALLTID stoppas innan bränsle eller olja fylls på. Låt motorn svalna innan du fyller på bränsle.

Kontrollera oljenivån enligt dessa instruktioner och bekanta dig med alla säkerhets-, användnings-, underhålls- och förvaringsinstruktioner.

VÄLJA OCH FYLLA PÅ BRÄNSLE

Rekommenderat bränsle

Använd antingen ren 95-oktans blyfri bensin (95E10) eller småmotorbensin av hög kvalitet som motsvarar 95-oktans bensinen. Köp 95-oktans bensin för högst en månads behov. 4-taktsbensin håller något bättre – kontrollera alltid dock bäst före-datumet på kanistern. Bensin ska förvaras på ett säkert ställe på avstånd från värmekäl-

lor och elektriska apparater.

Använd inte bensin som innehåller metanol. Blanda inte olja i bensinen. Använd inte E85-bränsle. Du kan använda en bränslestabilisator särskilt då du inte använder maskinen på en längre tid.

Låt motorn svalna i minst fem minuter innan du fyller på bensin.

Fylla på bränsle

Börja med att rengöra runt bränsletankens påfyllningsöppning med en trasa. Kontrollera bränslenivån innan du fyller på bensin. Bensin får fyllas på högst upp till den röda markeringen på insidan av påfyllningsöppningen så att bränslet har utrymme att expandera.

Skruva loss bränsletankens lock och håll i bensin upp till markeringen.

Lägg tillbaka locket och skruva det hårt fast. Torka bort eventuell spilld bensin med en trasa. Om du spiller mycket bensin, ska den torkas upp noggrant. Låt bensinresterna avdunsta helt innan du använder maskinen.

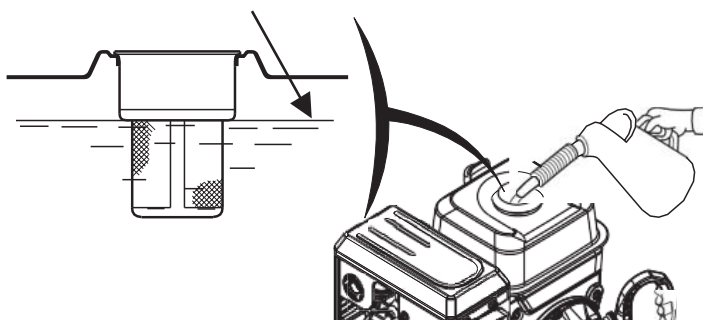

VÄLJA OCH FYLLA PÅ MOTOROLJA

Rekommenderad olja

Obs: Snöslungan levereras utan motorolja. Före maskinen används ska rätt mängd olja fyllas på enligt instruktionerna nedan.

Använd endast syntetisk motorolja av hög kvalitet, t.ex. Mobil 5W-30. Blanda inte ämnen liksom bensin i motoroljan.

! VARNING! Använd inte tvåtaktsolja, eftersom det kan skada maskinen!

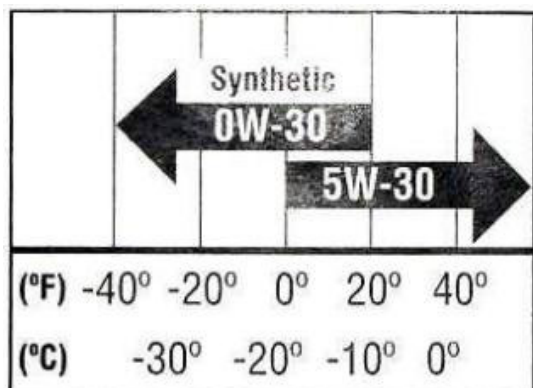

Kontrollera oljenivå och fyll på olja

Kontrollera oljenivån innan du fyller på olja. Vi rekommenderar att kontrollera oljenivån regelbundet, samt i början av säsongen.

Ställ maskinen på ett jämnt underlag och rengör runt oljetankens påfyllningsöppning med en trasa.

Ta loss oljetankens lock och torka av mätstickan med en trasa.

Skjut mätstickan tillbaka in i oljetankens påfyllningsöppning och dra strax åter ut den.

Oljenivån ska ligga mellan mätstickans övre och nedre markeringar. Om oljenivån är låg ska passlig motorolja fyllas på i oljetanken. Häll inte i alltför mycket olja i taget, utan fyll på en mindre mängd och mät oljenivån emellanåt.

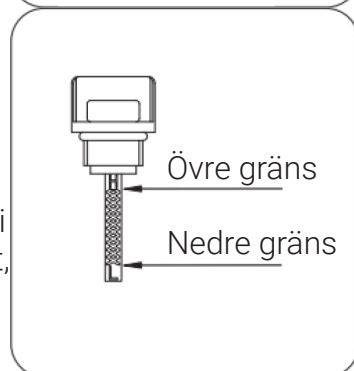
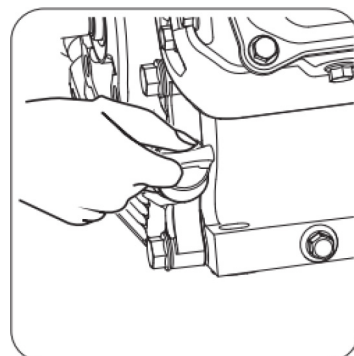

Obs: Oljetankens volym är 0,6 liter.

Lägg tillbaka locket och dra åt det. Torka bort eventuellt spilld olja.

Ifall du inte har använt maskinen på en lång tid kan det vara nödvändigt att tömma maskinen på den gamla oljan genom att öppna tömningshålets bult och tömma oljan i ett passligt fat. Fyll därefter på ny olja enligt instruktionerna.

VARNING! Maskinen levereras utan maskinolja. Fyll på olja i oljetanken innan du startar maskinen. Om maskinen används utan olja, leder det till att maskinen skadas. Garantin täcker inte dessa skador.

ANVÄNDNING

STYRANORDNINGARNA

Drivmekanismen

Drivmekanismen kör igång genom att trycka ned drivmekanismens kopplingsspak [1] mot handtaget. Maskineriet startar genast upp och maskinen rör sig i den riktning och med den hastighet som valts med växelspaken.

Släpp kopplingsspaken för att stanna.

Vänster:

Snöskruvens spak

Höger:

Drivmekanismens spak

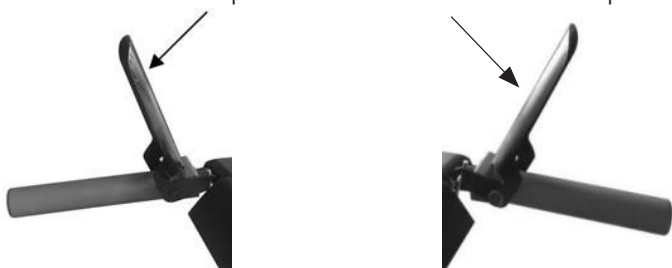

Snöskruven

Snöskruven startar när du trycker snöskruvens kopplingsspak [4] mot handtaget. Stanna snöskruven genom att släppa kopplingsspaken.

⚠ **WARNING!** Snöskruven stannar inte omedelbart.

⚠ **WARNING!** Stanna drivmekanismen och snöskruven innan du byter växel. Om du byter växel medan drivmekanismen eller snöskruven är i gång, kan maskinen ta skada.

Växlarna

Byt växel [3] endast då drivmekanismens kopplingsspak [1] är i översta läge (maskinen står stilla) och snöskruven har stannat, dvs. snöskruvens kopplingsspak [4] är i översta läge. Växellådan har sammanlagt åtta växlar – två bakåt och sex framåt:

Framåt: 1 – långsam, 6 – snabb

Bakåt: R1 – långsam, R2 – snabb



Välj växel enligt snösituationen – för att kasta tjock eller våt snö passar en låg växel bäst, och de högre växlarna lämpar sig bäst för röjning av lätt pudersnö. Använd de högsta växlarna endast för transporter av maskinen. Innan du växlar om är det bra att kontrollera att växlarna eller det övriga maskineriet inte har blockerats av snö eller skräp.

Utkastets deflektor



Du kan ändra utkastets deflektors vinkel med spaken [2] på kontrollpanelen. Ju högre deflektorn ställs in, desto längre kastar maskinen snön.

Rikta utkastet

Utkastet kan riktas i sidled 180° med veven [5] som finns under handtaget.

START

Startåtgärder

- Justera utkastets riktning och kastdistans med säkerhet och jobbets smidighet i beaktande.
- Kontrollera olje- och bränslenivån. Kontrollera att styrspakarna är i upprätt läge.
- Starta motorn.
- Flytta växelspaken till första växeln.
- Tryck ner drivmekanismens kopplingsspak på handtagets högra sida. Snöslungan rör sig framåt. Kopplingsspaken ska släppas när du växlar om.
- Tryck ner snöskruvens kopplingsspak på handtagets vänstra sida. Snöskruven startar upp.

Manuell motorstart

Släpp drivmaskineriets kopplingsspak [1] före start så att maskinen inte rör på sig omedelbart efter att motorn har startats.

1. Placera tändningsnyckeln [25] i tändningslåset.
2. Skjut gasspaken [29] till den position som är markerad med en hare.
3. Vid kallstart kan det vara nödvändigt att öppna

choken [29] genom att flytta spaken till höger till öppen-läget. Tryck på chokeknappen [25] 3-5 gånger vid behov.

4. Dra i starthandtaget [17] försiktigt tills du känner motstånd. Dra sedan raskt. Håll i handtaget medan det spolas tillbaka.
5. (Kallstart) Efter att motorn har startat, vänd chokens spak till mittläge. Låt motorn gå en stund och stäng sedan choken långsamt helt till position 0 medan du kontrollerar att motorn går jämnt.
6. Om motorn inte startar, vänta ca. 30 sekunder och pröva på nytt.
7. Efter tre misslyckade startförsök är det skäligt att kontrollera bensintillförseln och tändstiftet. Kontakta vid behov ett certifierat serviceföretag.

Stanna motorn

När du har arbetat färdigt och vill stanna apparaten och lägga den i förvar, låt motorn gå några minuter så att ansamlad snö och fukt kan avdunsta.

1. Skjut gasspaken [29] till den position som är markerad med en sköldpadda.
2. Dra ut tändningsnyckeln [25].
Obs: Stanna aldrig motorn genom att skjuta choken till läget 1, eftersom apparaten kan "sparka till" och skadas.
3. Torka av alla styranordningar med en torr trasa.
Obs! Vidrör inte de heta delarna på motorn!

Snöskruven

Snöskruven startar endast då snöskruvens kopplingspak [4] trycks ner och stannar genast då spaken släpps upp. Snöskruven är fäst till axeln med en brytbult som går av om snöskruven fastnar och utsätts för ett tillräckligt stort moment. Släpp omedelbart kopplingsspaken om snöskruven fastnar för att undvika en större skada.

ANVÄNDNINGSTIPS

Var alltid försiktig då du använder apparaten. Försäkra arbetsområdets säkerhet genom att eliminera riskfaktorer, såsom lösöre, som kan orsaka blockeringar eller slungas iväg, och håll utomstående personer på säkert avstånd.

Kontrollera att apparaten är hel och spänn alla skruvar och muttrar. Rikta utkastet så att apparaten kastar snön i en säker riktning, bort från andra människor, hus och allmänna trafikleder.

Försök om möjligt att kasta snön medvind. Då du bearbetar ett större område, röj i raka remsor som delvis täcker varandra. Skuffa apparaten lugnt, tillräckligt långsamt för att röja en remsa med ett svep.

Användning i backar

Var varse om att apparaten kan stjälpas om du använder den i en backe eller om du skuffar upp den på ihoppackad snö. Skuffa alltid apparaten upp och ned för backen, aldrig sidledes längs med backen för att undvika att apparaten stjälpas. Använd inte apparaten i backar över 20°.

Stora områden

Då du bearbetar stora områden är det en god idé att arbeta enligt ett mönster. På så vis undviker du att snön hamnar på fel ställen, och du behöver inte utföra flera röjningsomgångar.

Mönster A: Kasta snön till vänster eller höger, utåt från områdets mitt.

Mönster B: Börja i kanten av området och rör dig fram och tillbaka så att snön kastas på det ännu oröjda området.

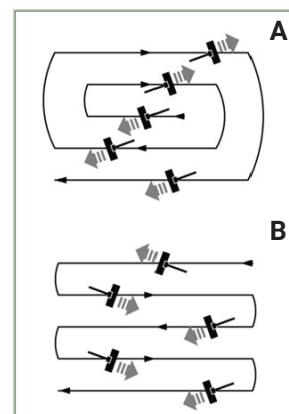

När ska jag röja bort snön?

Röj bort snön så snabbt som möjligt efter att det har snöat. Ju längre du väntar, desto tätare packas snön, varvid snön kan frysa till is och rengöringen försvåras.

Blockeringar

Apparaten kan blockeras vid användning. Om apparaten blockeras, stanna den och dra ut tändningsnyckeln [25]. Inspektera apparaten och rengör den. Flytta apparaten vid behov inomhus så att ansamlad is och snö smälter bort. Försök inte använda apparaten om den har frusit eller blockerats.

Håll apparaten i gång några minuter efter användning för att undvika att det bildas is i rörliga delar. Stäng därefter av apparaten, dra ut tändningsnyckeln [25] och torka bort snön och isen från apparaten före du placerar den i förvar.

SKÖTSEL OCH UNDERHÅLL

Denna snöslunga är ett mekaniskt, motoriserat verktyg, som kräver regelbunden skötsel och underhåll. Genom att följa skötselinstruktionerna nedan, garanterar du att apparaten fungerar i flera år framåt.

 **WARNING!** Stäng av maskinen och läs instruktionerna noggrant innan du påbörjar rengöring, service eller reparationer. Använd passliga kläder och arbetshandskar vid alla tillfällen då händerna kan bli utsatta för fara

 **WARNING!** Med tanke på användningssäkerhet är det viktigt att trasiga delar byts ut och inte repareras. Använd endast ursprungliga reservdelar: användning av icke-originaldelar och/eller dåligt installerade reservdelar äventyrar maskinens säkerhet och kan orsaka olyckor eller personskador. Tillverkaren är inte ansvarig i dessa fall.

ALLMÄNT OM APPARATENS SKÖTSEL

Genom att hålla apparaten ren förlänger du dess livstid. Rengör alltid apparaten efter användning, och kontrollera alla rörliga delar och bultar och muttrar regelbundet. Rengör och smörj apparaten särskilt noga före den placeras i långtidsförvar i slutet av snösäsongen.

- Vi rekommenderar att apparaten servas av ett certifierat servicebolag vid behov.
- Förvara aldrig maskinen med full bränsletank på ett ställe där det finns en risk att bränslet kan antändas. Lagra inte bränsle på ett ställe där det kan antändas eller där barn kan komma åt det.

UNDVIKA SKADOR

Om det ansamlas mycket obehörigt skräp i apparaten vid användning, liksom stenar och kvistar, stanna apparaten och kontrollera den för möjliga skador. Alla skador bör repareras innan apparaten används. Arbeta aldrig med en defekt apparat.

- Låt apparaten gå på tomgång i en minut innan du börjar arbeta, så att motorn blir varm. Låt apparaten även gå på tomgång några minuter efter användning, så att ansamlad snö och

fukt avdunstar.

- Stäng alltid av snöskruven om du håller en paus eller om din uppmärksamhet fångas, samt då du flyttar dig till ett annat ställe. Stäng av motorn om du lämnar maskinen.
- Överbelasta inte apparaten genom att tvinga den för snabbt i för tjock och tät snö. Om snön är för hårt packad eller tät, luckra upp den med en spade.
- Om du stöter på ett föremål, exempelvis en trädstubbe som är gömd under snön, stäng genast av apparaten, koppla loss tändstiftets ledning och kontrollera maskinen för skador.
- Om du upplever att maskinen vibrerar på ovanligt vis eller för ovanliga ljud, sluta använda maskinen och red ut problemets orsak. Kontakta vid behov service.
- Du undviker även lättare skador om du tar väl hand om maskinen. Rengör maskinen regelbundet och avlägsna alltid den snö och is som packas i maskinen, vid behov genom att föra maskinen inomhus, t.ex. i ett uppvärmt garage.

FÖRVARING

Apparaten bör förvaras på ett regnskyddat ställe, såsom ett skjul eller garage. Se till att ansamlad snö och vatten inte kommer åt att frysa. Se till att barn eller djur inte kommer åt maskinen.

När maskinen förvaras i över 30 dagar:

1. Om bränslestabilisator inte används:
 - a. Placera en passlig bensinkanister under förgasaren och använd en trätt för att undvika spill.
 - b. Lossa förgasarens tömningsbult och vattenavskiljaren.
 - c. När bensinen har tappats ur, montera vattenavskiljaren och bulten. Spänn hårt.
2. Om bränslestabilisator används:
 - a. Fyll bränsletanken med färsk bensin. Om bränsletanken är halvfull, försvagning av bränslets kvalitet.
 - b. Fyll på bränslestabilisator enligt tillverkarens rekommendationer.
 - c. Kör motorn i minst 10 minuter efter påfyllning av stabilisator så att ämnet sprider ut sig i förgasaren.

- d. Stäng av motorn enligt instruktionerna.
3. Tappa ur oljan ur motorn medan den är varm. Fyll på färsk olja enligt instruktionerna.
4. Koppla loss tändstiftet och häll ca. 30 ml motorolja i cylindern. Placera tändstiftet på plats och rotera motorn långsamt med startsnöret så att oljan sprids ut i cylindern.
5. Rengör snöslungan omsorgsfullt.
6. Spänn alla muttrar, bultar och skruvar.
7. Inspektera snöslungan för skador, och reparera eventuella skador.
8. Smörj alla de delar som ska smörjas.
9. Om den målade ytan har skadats ska den repareras för att förebygga rost.
10. Skydda metalldelar med rostförebyggande ämne.

TRANSPORT

Om du vill transportera apparaten en kort bit, luta den bakåt så att den står sig endast på hjulen och skuffa den till det önskade stället utan att snöskruven rör på sig.

Innan apparaten transporteras med ett fordon, låt den svalna. Apparaten bör transporteras i vågrätt lede och fästas säkert så att den inte rör på sig vid transport.

SNÖSKRUVENS BRYTBULTAR

Snöskruven sitter fast på axeln med brytbultar. Dessa specialbultar bryts i två då de utsätts för tillräckligt stor sidledes belastning, t.ex. då snöslungans nav fastnar i en kvist eller ett rör. Snöslungan skyddas från allvarliga skador eftersom brytbulten

brister innan motorn kommer åt att förvrida andra delar av maskineriet. Dessa brytbultar får endast bytas ut mot likadana reservdelar, med samma toleranser.

Då en brytbult knäckts, avlägsna alla delar av den, rengör brickorna och hålet och smörj brickorna, de nya brytbultarna och hålen omsorgsfullt. Brytbulten fästs med en nylonlåsmutter.

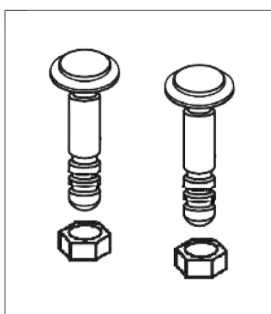

RENGÖRING

- Maskinen ska rengöras efter varje användning samt i slutet av säsongen innan maskinen placeras i förvaring. Låt maskinen svalna innan du rengör den, och koppla loss tändstiftets ledning innan du underhåller eller rengör maskinen.
- Putsa bort snö med en borste.
- Låt apparaten vid behov stå i ett uppvärmt utrymme så att resten av snön och isen smälter bort.
- Rengör motorn och bensinkretsloppets delar med en torr borste eller trasa. Smuts som ansamlats på krångliga ställen kan lossas med tryckluft. Använd inte vatten eller rengöringsämnen för att rengöra dessa delar.
- Kåpan kan rengöras med en fuktig trasa eller borste. Rengör kåpan, snöskruven och utkastet särskilt noggrant.
- Låt apparaten torka ordentligt. Om apparaten förvaras i ett utomhus skjul, kan ansamlat vatten frysa och orsaka skador.

SMÖRJNING

- Smörj de rörliga delarna såsom snöskruven och drivaxeln efter 10 timmars användning samt i slutet av säsongen.
- Universellt smörjmedel passar för smörjning av maskinen. Låt smörjmedlet lägga sig enligt instruktionerna på flaskan.

BYTE AV MOTOROLJA

Obs! Kontrollera oljenivån före varje användning samt efter fem timmars användning. Läs mera under Välja och fylla på motorolja.

1. Töm bränsletanken genom att hålla maskinen igång tills bränslet tar slut.
2. Placera ett passligt fat under oljetankens tömningsöppning [27].
3. Ta ut oljetankens tömningsöppnings plugg.
4. Luta maskinen försiktigt så att oljan rinner ut i fatet.
Obs! Använd olja är problemavfall och ska kasseras enligt lokala förordningar. Du får mera information av din lokala avfallssorteringsanstalt.
5. Placera oljetankens tömningsöppnings plugg på plats och spänn den.
6. Fyll på rekommenderad olja enligt instruktionerna.

JUSTERING AV KÅPANS SKRAPARBLAD

Kåpans skraparblad [20] slits i användning. Justera vid behov skraparbladet för att lämna ca. 5 mm markfrihöjd.

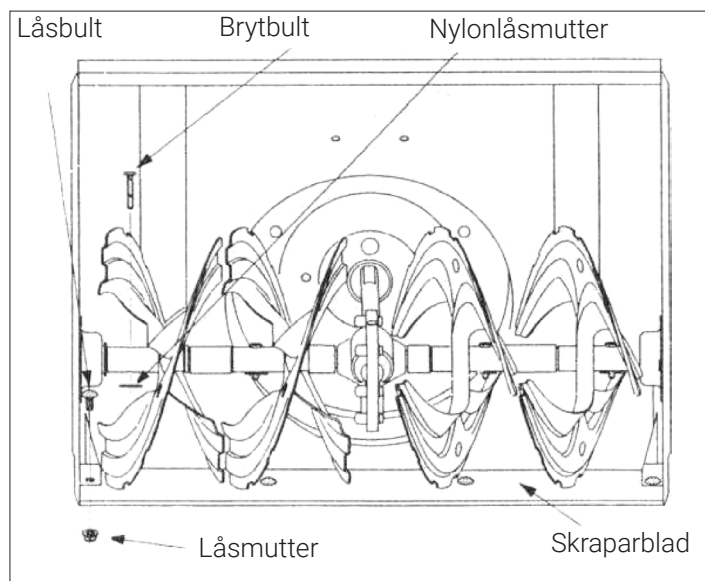

- Placera snöslungan på ett jämnt underlag.
- Se till att däcktrycket är rätt. Däcktrycket ska ligga mellan 20–24 PSI (1,38–1,65 bar). Överskrid inte maxdäcktrycket som är markerat på däcket.
- Lossa bultarna och muttrarna som glidplattorna [11] är fästa med till kåpan [9].
- Justera skraparbladet så att det ligger ungefär 5 mm ovanför marken. Se till att skraparbladet ligger på samma höjd från ända till ända.

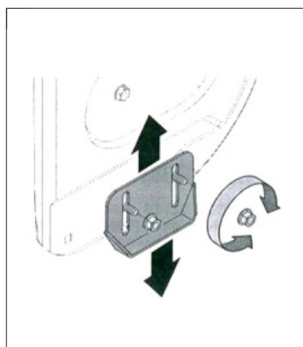

INSPEKTERA TÄNDSTIFTET

Inspektera tändstiftet en gång varje säsong. Om elektroderna är slitna eller har bränts, eller om du märker någon skada, byt tändstiftet. Rengör tändstiftet i samband med inspektionen.

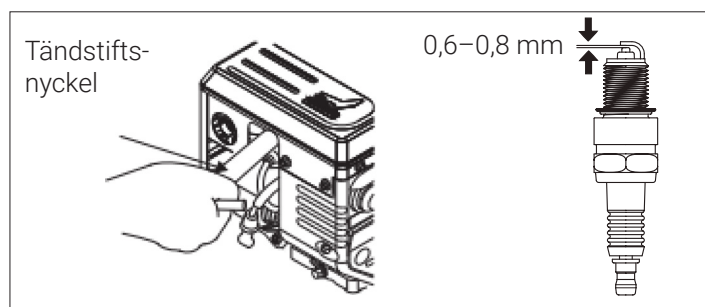

Tändstiftets elektroder ska ha ett mellanrum på 0,6–0,8 mm. Justera mellanrummet vid behov.

! VARNING! Försök inte starta maskinen när tändstiftets ledning eller tändstiftet är losskopplat.

! VARNING! Vänta tills maskinen har svalnat innan du inspekterar tändstiftet.

Kontrollera att tändstiftets bricka är i bra skick. Vrid tändstiftet på plats för hand och se till att tändstiftet ligger rätt i gängorna. Spänn med en tändstiftsnyckel.

UNDERHÅLL AV MOTORN

Snöslungans motor fungerar rätt skött pålitligt i många år. Om motorn skadas eller verkar defekt, kontakta i första hand din återförsäljare eller ett certifierat servicebolag. Användaren får inte själv reparera motorn. Använd endast reservdelar som tillverkaren godkännt.

Obs: Då du underhåller och justerar maskinen bör du iaktta försiktighet. Utsätt inte apparatens delar för slag.

- Motorn och apparatens andra delar får inte trimmas eller ändras på något sätt. Garantin täcker inte fel som har uppstått p.g.a. felaktig användning.
- Håll bokföring över maskinens användning så att du lättare vet när olika underhållsinsgrepp ska göras. Om maskinen används mycket eller om maskinen belastas mycket vid användning, kan det vara skäligen att utföra underhållsinsgreppen oftare.

Efter de 20 första användningstimmarna:

- Byt motoroljan.

Var 10:e användningstimme, eller dagligen:

- Kontrollera oljans och bränslets nivå och fyll på vid behov.
- Rengör den manuella startens mekanism.
- Rengör ljuddämparens omgivning.
- Kontrollera alla bultars och muttrars fästningar och spänn dem vid behov.
- Smörj de rörliga delarna.

Var 25:e användningstimme eller under säsongen:

- Efter långvarig användning eller hög drifttemperatur, byt oljan.
- Rengör drevhjulets axel.

Var 50:e användningstimme eller under säsongen:

- Byt oljan.
- Kontrollera gnistsläckaren, om du har skaffat en sådan.
- Kontrollera tändstiftet och rengör det. Avlägsna smutsen som ansamlats mellan elektroderna och justera mellanrummet (0,6–0,8 mm).
- Kontrollera kylningssystemet och avlägsna smuts.

DREVHJULETS AXEL

Drevhulets axel ska smörjas en gång under säsongen eller med 25 timmars mellanrum.

Obs! Se till att smörjmedel inte hamnar på gummi-friktionshjulet eller på manöverplattan av aluminium.

UTKASTETS KUGGHJUL

Smörj utkastets kugghjul en gång per säsong eller vid behov.

VÄXLARNA

Växlarna är en förseglad enhet som är fabriksmörd. Växlarna behöver inte smörjas.

! VARNING! Det är inte meningen att konsumenten själv ska underhålla växlarna. För maskinen till en professionell mekaniker.

SMÖRJA SNÖSKRUVENS AXEL

En gång per säsong, ta loss snöskruvens brytbultar och smörj axelns inre sida samt plastlagren. Smörj även kullagren på mitten av snöskruven.

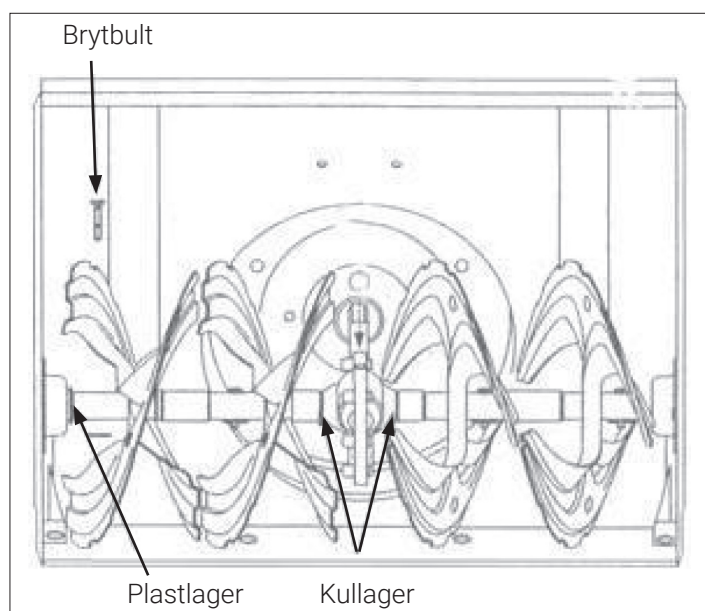

BYTA SNÖSKRUVENS DRIVREM

Om apparatens kastkapacitet har försvagats eller apparaten inte alls kastar snö, inspektera snöskruvens drivrem. Om drivremmen har skadats, ska den bytas. Vi rekommenderar att föra maskinen till en sakkunnig reparatör om remmen ska bytas.

Ta loss remmen

1. Koppla loss tändstiftets ledning.
2. Innan du tar loss remmen, fotografera den för att lätt kunna se hur den ska ligga efter installation.
3. Koppla loss snöskruvens kopplingsspaks övre sladd.
4. Skruva loss de två insexskruvarna på drivremmens lock och lägg locket åt sidan.
5. Lossa styrspakens bult i vevhuset och vänd styrspaken bort från motorns remskiva.
6. Lossa på muttrarna som ansluter kåpans vänstra sida till maskinens chassi.
7. Skruva loss muttrarna och brickorna som ansluter kåpans högra sida till maskinens chassi.
8. Dra kåpans högra sida loss från maskinens chassi såpass mycket att du kan lossa drivremmen från motorns remskiva och så att du kommer åt snöskruvens remskiva.
9. Tryck på remmens spänningsarm och flytta bromsen från remmen.
10. Ta loss drivremmen från remskivan.

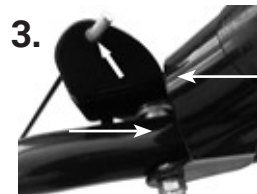

Fästa remmen

11. Tryck på remmens spänningsarm för att flytta bromsen så att du kommer åt att fästa den nya remmen till remskivan.
12. Lägg remmen runt snöskruvens remskiva och förbi bromsen runt motorns remskiva samtidigt som du flyttar kåpan tillbaka mot maskinens chassi.
13. Fäst kåpan åter genom att spänna muttrarna och brickorna på kåpans bägge sidor så stadigt som möjligt. Överspänn inte muttrarna!
14. Remmen ska nu gå rätt runt båda remskivorna. Flytta remmens styrspak nära remskivan (ca. 5–10 mm från remmen). Spänn med bulten.
15. Anslut snöskruvens kopplingsspaks övre sladd



på sin plats.

16. Fäst drivremmens lock med två insexskruvar.

Spänna remmen

Om snöskruvens rem har blivit lös, kan du göra så här:

1. Koppla loss tändstiftets ledning.
2. Skruva loss de två insexskruvarna från drivremmens lock och lägg locket åt sidan.
3. Ta loss drivremmens spänningshjuls bult. Flytta spänningshjulet ca. 3 mm mot snöskruvens rem.
4. Spänn bulten.
5. Tryck ner snöskruvens styrspak. Kontrollera att snöskruvens drivrem är rätt spänd. Drivremmen ska tänja ca. 12 mm då man trycker på den med medelmåttig kraft. Utför justeringen tills rätt spändhet har uppnåtts.
6. Montera drivremmens lock på plats. Dra åt skruvarna.
7. Koppla fast tändstiftets ledning.

BYTA DRIVMEKANISMENS DRIVREM

Om maskinen inte verkar dra ordentligt, ska drivremmen inspekteras. Om drivremmen är sliten ska den bytas omgående. Vi rekommenderar att föra maskinen till en sakkunnig reparatör om remmen ska bytas.

Ta loss remmen

1. Koppla loss tändstiftets ledning.
2. Innan du tar loss remmen, fotografera den för att lätt kunna se hur den ska ligga efter installation.
3. Koppla loss snöskruvens kopplingsspaks övre sladd.
4. Skruva loss de två insexskruvarna på drivremmens lock och lägg locket åt sidan. Lossa bottenplattan på samma sätt.
5. Lossa styrspakens bult i vevhuset och vänd styrspaken bort från motorns remskiva.
6. Lossa fjädern från kroken.
7. Lyft snöskruvens drivrem från remskivan. Ta sedan ut drivmekanismens drivrem från undersidan.



Fästa remmen

8. Lägg remmen på plats från undersidan. Fäst drivremmen först på det lilla hjulet upptill och sedan på det undre stora hjulet.
9. Häng fjädern på kroken.
10. Placera snöskruvens rem tillbaka på remskivan.
11. Flytta remmens styrspak nära remskivan (ca. 5–10 mm från remmen). Spänn med bulten.
12. Anslut snöskruvens kopplingsspaks övre sladd på sin plats.
13. Fäst drivremmens lock och bottenplatta på plats.

Obs. Styrspaken hjälper med att hålla remmen på plats då remmen med tiden blir lös, men får inte ligga alltför nära remmen så att remmen kommer åt att ohindrad rotera med hjulet.

 **WARNING!** Se till att alla delar sitter stadigt på plats innan du startar maskinen.

VÄGLEDANDE INSPEKTIONSTIDTABELL FÖR SNÖSLUNGAN

Uppgift	Före användning	Efter användning	10h	25h	50h	I början av säsongen	I slutet av säsongen	Vid behov
Rengöring av kåpan och utkastet		✓					✓	
Kontroll av motorolja	✓							
Byte av motorolja*				✓		✓		
Kontroll av bränsle	✓							
Tömning av bränsle							✓	
Spänna skruvar och bultar	✓					✓		
Kontroll av snöskruvens drivrem**	✓							
Smörjning av rörliga delar			✓				✓	
Rengöring av tändstiftet					✓			
Byte av tändstiftet								✓
Rengöring av luftkylsystemet och avgasröret		✓						
Kontroll av kopplingen						✓		✓
Kontroll av blåsaren								✓
Justering av förgasaren***								✓
Kontroll av kåpans nedre kant			✓			✓		✓
Kontroll av kåpans glidplattor			✓			✓		✓
Byte av bränsletankens lock								✓

* Motoroljan bör bytas efter de 20 första timmarna av användning, därefter byte med 25h mellanrum vid hög belastning.

** Snöskruvens drivrem ska inspekteras och vid behov justeras efter de första 2-4 användningstimmarna, mitt i säsongen och därefter två gånger per månad.

*** Dessa åtgärder bör utföras av ett certifierat servicebolag.

FELSÖKNING

Många problem som kan inträffa då du använder den här apparaten kan åtgärdas mycket enkelt. Om dessa tips inte hjälper, eller om du är osäker om du klarar av att själv lösa problemet, kontakta din återförsäljare eller ett certifierat servicebolag. Endast ett certifierat servicebolag får utföra reparationer på snöslungan.

Problem	Möjlig orsak	Reparationsåtgärd
Motorn startar inte	Motorn fylld med bränsle	Upprepade startförsök med full gas, choken i position 0.
	Vatten eller orenheter i bränslet	Töm bränsletanken och fyll på färskt bränsle
Motorn har startproblem eller går ojämnt	Fel på tändstiftet	Byt tändstiftet
	Bränsletankens locks luftcirkulation blockerad	Rengör pluggen
Snöskruven roterar inte	Blockage i snöskruven	Avlägsna blockaget, kontrollera och rengör snöskruven
	Brytbulten knäckt	Byt brytbulten
	Snöskruvens drivrem slappnad eller lossnad	Justera drivremmen
	Snöskruvens drivrem sönder	Byt drivremmen
Snöskruven stannar inte då man släpper snöskruvens kopplings-spak	Snöskruvens drivrem slappnad	Justera drivremmen
	Snöskruvens guideräls feljusterad	Justera guiderälsen
Utkastdistansen otillräcklig eller maskinen kastar inte snö	Blockering i utkastmekanismen	Rengör utkastet och avlägsna blockaget
	Snöskruven roterar inte	Justera vajern. Kontrollera inmatningsmekanismen.
	Brytbultarna har knäckts	Byt brytbultarna eller kontakta service
Drivmekanismen kopplas inte på	Drivremmen lös eller sönder	Inspektera eller byt drivremmen
	Drivmekanismens styrvajer lös eller lossnad	Justera vajern
	Friktionsplattan sliten eller sönder	Byt friktionsplattan

VAATIMUSTENMUKAISUUSVAKUUTUS FÖRSÄKRAN OM ÖVERENSSTÄMMELSE

EU-vaatimustenmukaisuusvakuutus

Vakuutamme, että tämä polttomoottorikäyttöinen lumilinko on sitä koskevan unionin yhdenmukaistamislainsäädännön vaatimusten mukainen. Tämä vaatimustenmukaisuusvakuutus on annettu valmistajan yksinomaisella vastuulla.

EU-försäkran om överensstämmelse

Vi intygar och ansvarar för att denna förbränningsmotordrivna snöslunga överensstämmer med de tillämpliga kraven i harmoniserad unionslagstiftning. Denna försäkran om överensstämmelse utfärdas på tillverkarens eget ansvar.

EU Declaration of Conformity

We hereby declare that this combustion engine operating snow thrower is in conformity with the relevant Union harmonization legislation. This declaration of conformity is issued under the sole responsibility of the manufacturer.

Vakuutuksen kohde / Föremål för försäkran / Object of the declaration

lumilinko, STATT S4000	sarjanumero: 10893016-XXXX
snöslunga, STATT S4000	serienummer: 10893016-XXXX
snow thrower, STATT S4000	serial number: 10893016-XXXX

Directives / Regulations:

2006/42/EC
2014/30/EC
2011/65/EU (EU 2015/863,
EU 2017/2102)

Harmonized standards:

EN ISO 12100: 2010
EN 60335-1: 2012+A11: 2014+A13: 2017+A1: 2019+A15: 2021
EN ISO 3744: 2010
EN ISO 14982: 2009

Standards:

EN ISO 8437-1: 2021
EN ISO 8437-2: 2021
EN ISO 8437-4: 2021

Mitattu äänitehotaso / Uppmätt ljudeffektnivå / Measured sound power level:
Taattu äänitehotaso / Garanterad ljudeffektnivå / Guaranteed sound power level:

Lwa: 98,67 dB(A), Lpa: 83,13 dB(A) K=3 dB(A)
Lwa: 100 dB(A), Lpa: 85 dB(A) K=3 dB(A)

浙江大邦电动工具有限公司
ZHEJIANG DOBEST POWER TOOLS CO., LTD.
王敏



Valmistaja / Tillverkare / Manufacturer:

Zhejiang Dobest Power Tools Co.,Ltd
No.9 Huacheng West Road,Chengxi New zone,
Yongkang 321300, Zhejiang, China
T. 0579-89286293

Zhejiang, PRC

30.6.2022

Aima Xu

Aima Xu, Manager

STATT