

GZR 4-in-1 Akkulaturi

TÄRKEÄÄ TIETOA

- Ole yhteydessä ostopaikkaan tai polkupyörien myyjäliikkeeseen jos kaipaat lisätietoja asennuksesta tai säädöistä, joita et löydä tuotteen käyttöohjeesta.
- Älä pura tai muuta tuotetta.

Lue nämä ohjeet huolellisesti ennen käyttöä ja nouda ohjeita.

TÄRKEÄÄ TURVALLISUUSTIETOA

Saat tietoa korvaavista tuotteista ostopaikalta tai polkupyöräliikkeestä.

Noudata seuraavia ohjeita palovammojen tai muitten nestevuodoista, ylikuumentumisesta, tulipalosta tai räjähdysistä johtuvien vammojenvälttämiseksi.

VAARA

- Älä päästä laturia kastumaan, älä käytä märkää laturia äläkä kosketa tai kanna sitä märin käsin. Muutoin seurauksena voi olla toimintahäiriö tai sähköisku.
- Älä peitä laturia kankaalla tai vastaavalla, kun se on käytössä. Muutoin syntyvä lämpö ei pääse tuuletumaan, ja seurauksena voi olla kotelon väentuminen, tulipalo tai laitteen ylikuumentuminen.
- Älä pura tai tee muutoksia laturiin. Muutoin seurauksena voi olla sähköisku tai loukkaantuminen.
- Käytä laturia vain määritetyllä syöttöjännitteellä. Jos käytössä on muu kuin ohjeen mukainen syöttöjännite, seurauksena voi olla tulipalo, räjähdys, savuaminen, ylikuumentuminen, sähköisku tai palovamma.
- Käytä lataamiseen valmistajan ohjeen mukaista akkuja laturiyhdistelmää ja noudata valmistajan antamia latausohjeita. Muutoin akku voi ylikuumentua, räjähtää tai syttyä palamaan.
- Jos virtajohto on vaurioitunut, se on vaihdettava erityiseen johtoon tai kokoonpanoon, joka on saatavana valmistajalta tai sen huoltoedustajalta.

VAROITUS

- Tartu virtajohtoon liittimeen, kun irrotat ja kiinnität virtaliittimen pistorasiaan. Jos et tartu virtajohtoon liittimeen, seurauksena voi olla tulipalo tai sähköisku. Jos havaitset seuraavia oireita, lopeta laitteen käyttö ja ota yhteys jälleenmyyjään. Seurauksena voi olla tulipalo tai sähköisku.
 - Jos virtapistoke kuumenee tai jos siitä tulee kitkerän hajuista savua.
 - Pistokkeen sisäinen kytkentä voi olla heikko.
- Älä kosketa laturin tai virtalähteen metalliosia ukkosmyrskyn aikana. Salamankisku voi aiheuttaa sähköiskun.
- Älä ylikuormita pistorasiaa nimelliskuormaa suuremmalla kuormituksella ja käytä vain 100–240 VAC

- pistorasiaa. Jos pistorasiaa kuormitetaan kytkemällä siihen liian monta laitetta haaroittimilla, seurauksena voi olla ylikuumentuminen ja tulipalo.
- Älä vahingoita sähköjohtoa tai virtapistoketta. (Älä vahingoita, käsittele, taivuta väkisin, kierrä tai vedä niitä, vie niitä kuumien esineiden lähelle, aseta niiden päälle raskaita tavaroita tai niputa niitä tiukasti yhteen.) Jos niitä käytetään vaurioituneena, seurauksena voi olla tulipalo, sähköisku tai oikosulku.
- Älä käytä laturia kaupallisesti saatavien, ulkomailla käytettäväksi tarkoitettujen sähkömuuntajien kanssa, sillä ne voivat vahingoittaa laturia.
- Työnnä pistoke aina pohjaan asti. Muutoin seurauksena voi olla tulipalo.
- Älä kytkä tai irrota liittintä, kun se on märkä. Muutoin seurauksena voi olla sähköisku. Jos liittimestä vuotaa vettä, kuivaa se kokonaan ennen kytkemistä.
- Älä lataa akkua ulkotiloissa tai kosteissa tiloissa. Muutoin seurauksena voi olla sähköisku.
- Jos akku ei lataudu täyteen varaustilaan akun ohjeeseen merkityn latausajan jälkeen, kytkä akku irti liitännästä, lopeta lataaminen välittömästi ja ota yhteys ostopaikkaan. Muutoin akku voi ylikuumentua, räjähtää tai syttyä palamaan.
- Ei-ladattavia paristoja ei saa ladata.
- Kun olet lukenut käyttöoppaan, säilytä se myöhempää käyttöä varten.

HUOMIO

- Irrota virtapistoke pistorasiasta ennen laturin puhdistamista.
- Älä anna akkulaturin koskettaa samaa kohtaa ihollasi pitkään yhtäjaksoisesti latauksen aikana. Muutoin seurauksena voi olla lievä palovamma, sillä akkulaturin lämpötila voi nousta 40-70 °C:n lämpötilaan latauksen aikana.
- Tarkista akkulaturi ja erityisesti sen johto, pistoke ja kotelo säännöllisesti vaurioiden varalta. Jos akkulaturi on vaurioitunut, sitä ei saa käyttää ennen kuin se on korjattu.
- Tätä laitetta saavat käyttää vähintään 8-vuotiaat lapset ja henkilöt, joiden fyysinen, sensorinen tai henkinen toimintakyky on heikentynyt tai joilla ei ole kokemusta ja tietoa laitteen käytöstä, jos heitä valvotaan tai heille on annettu riittävät ohjeet laitteen turvalliseen käyttöön ja he ymmärtävät käyttöön liittyvät vaarat. Älä anna lasten leikkiä laitteella. Älä anna lasten puhdistaa ja huoltaa laitetta ilman valvontaa.

Huomaa

- Tarkista akun latauslämpötila akun käyttöoppaasta.
- Älä käytä ulkotiloissa tai kosteissa tiloissa.
- Lataa akku sisätiloissa välttääksesi altistusta sateelle ja tuulelle.
- Älä aseta akkulaturia polyisille lattioille, kun käytät laitetta.
- Aseta akkulaturi tukevalle pinnalle, kuten pöydälle, kun käytät laitetta.
- Älä aseta akkulaturin tai sen johtojen päälle mitään tavaroita. Älä myöskään peitä sitä.
- Älä kiedo johtoja nippuun.

- Älä roikota akkulaturia johdoista käsin, kun kannat laitetta.
- Älä kohdista johtoihin liian suurta jännitystä.
- Älä pese akkulaturia tai pyyhi sitä pesuaineilla.
- Älä anna lasten leikkiä tämän laitteen lähellä.
- Tuotteiden takuu ei kata luonnollista kulumista eikä normaalikäytössä syntyviä ja ajan myötä ilmeneviä vaurioita.





Akku voidaan ladata milloin tahansa akun varaustilasta riippumatta, mutta akku tulisi ladata täyteen varaustilaan seuraavissa tilanteissa.

- Ostohetkellä akku ei ole täydessä varaustilassa. Lataa akku täyteen varaustilaan ennen ajamista.
- Jos pyörän käyttöön tulee pitkäkestoinen tauko, akku on ladattava ennen pyörän varastointia.

Jos akku on kokonaan purkautunut, lataa se mahdollisimman pian. Akun käyttöikä lyhenee ja akku voi muuttua käytökelvottomaksi, jos akku jätetään täysin purkautuneeseen varaustilaan.

- Jos pyörän käyttöön tulee pitkäkestoinen tauko, lataa akku säännöllisesti. Huolehdi myös, ettei akku pääse purkautumaan kokonaan.
- Vältä käyttämästä akkua olosuhteissa, jotka poikkeavat normaalista käyttölämpötila-alueesta. Muutoin akku ei ehkä toimi oikein tai sen suorituskyky voi heikentyä.
- Jos akun lämpötila on korkea, lataaminen vie paljon aikaa.

TEKNISET TIEDOT

Merkki ja malli	GZR 4-in-1 akkulaturi SANS SSLC084V42EA
Sisääntulo	100–240 V ~ 50–60 Hz 1,8 A
Ulostulo	DC5521 42,0 V DC 2,0 A 
Liitinadapterit	1 x DC5516  1 x RCA  1 x 3-pin XLR 
Käyttölämpötila-alue	0 °C – 30 °C
PID	508167

KÄYTTÖ

- Aseta akkulaturin verkkovirtapistoke pistorasiaan.
- Aseta akkulaturin latauspistoke akun liitäntään.
 - Tarkista, että latausliitin on puhdas ennen sen asettamista liitäntään.
- Akkulaturin ilmaisin osoittaa lataustilan.
 - Akkulaturin merkkivalo palaa punaisena latauksen aikana, ja palaa vihreänä kun akku on ladattu täyteen. Jos akku ei ole latautunut täyteen ohjeessa mainitun latausajan jälkeen, irrota laturi akusta ja pistorasiasta ja ole yhteydessä jälleenmyyjään.

Latausaika

Latausaika vaihtelee sen mukaan, paljonko akkua on jäljellä ja kuinka vanha akku on. Tietoa akun lataamisesta saat akun mukana toimitetusta käyttöoppaasta.

Laturin säilytys

- Jos polkupyörän käyttöön tulee pitkäkestoinen tauko, varastoi se niin, että akun varausta on jäljellä noin 70 %. Huolehdi myös, ettei akku pääse purkautumaan tyhjäksi lataamalla sitä 6 kuukauden välein.
- Säilytä laturia sekä akkua tai polkupyöriä akku asennettuna viileässä sisätilassa (noin 10–20 °C lämpötilassa), missä ne eivät altistu suoralle auringonvalolle tai sateelle. Jos varastointilämpötila on matala tai korkea, akun suorituskyky heikkenee ja toiminta-aika lyhenee. Kun akku otetaan käyttöön pitkän varastointijakson jälkeen, lataa se ennen käyttöä.

Tuotteen turvallinen hävittäminen

Laitetta tai sen oheistarvikkeita ei saa hävittää normaalin talousjätteen seassa sen elinkaaren päätyttyä. Toimita laite kierrätettäväksi jälleenmyyjälle tai paikalliselle kierrätyksestä vastaavalle jätteenkäsittelylaitokselle. Akkua ei saa hävittää polttamalla. Lisätietoja saat jälleenmyyjältäsi tai jätehuoltoyhdistöltäsi.

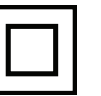

4-in-1 Batteriladdare

VIKTIG INFORMATION

- Kontakta inköpsstället eller cykelåterförsäljaren för information om hur du monterar och justerar produkter som inte återfinns i användarhandboken.
- Demontera eller ändra inte på produkten.

Läs instruktionerna noga igenom innan du använder produkten och följ anvisningarna.

VIKTIG SÄKERHETSINFORMATION

För mer information byte kan du kontakta inköpsstället eller en cykelhandlare. Se till att observera följande för att undvika brännskador eller andra skador till följd av vätskeläckage, överhettning, brand eller explosioner.

FARA

- Låt inte laddaren bli blöt och låt bli att använda den om den är blöt. Låt även bli att röra eller hålla i den med blöta händer. Om detta inte beaktas kan funktionsfel eller elektriska stötar uppstå.
- Täck inte över laddaren med en duk eller något liknande när den används. Om detta inte beaktas kan den bli för varm och ytterhöljet kan deformeras eller så kan brand eller överhettning uppstå.
- Ta inte isär eller modifiera laddaren. Om detta inte beaktas kan elektriska stötar eller skador uppstå.
- Använd endast laddaren med angiven strömförsörjning och spänning. Om annan än angiven strömförsörjning och spänning används kan brand, explosioner, rök, överhettning, elektriska stötar eller brännskador uppstå.
- Använd den kombination av batteri och laddare för laddning som anges av företaget och se till att följa de laddningsförhållanden som företaget anger. Att bortse från detta kan orsaka överhettning, sprickor eller antändning av batteriet

VARNING

- Se till att alltid hålla i strömkabelns kontakt vid anslutning och urkoppling av strömkabeln från eluttaget. Om du inte håller i strömkabelns kontakt kan bränder eller stötar förekomma. Om följande symptom upptäcks ska du sluta använda enheten och kontakta en återförsäljare. Brand eller elektrisk stöt kan orsakas.
 1. Om värme eller fränt luktande rök kommer ut ur kontakten.
 2. Det kan vara en dålig anslutning inuti kontakten.
- Rör inte laddarens eller AC-adaptorns metalldelar om det åskar och blixtrar. Om blixten slår ner kan elstötar förekomma.

- Överladda inte eluttaget med ström som är högre än dess angivna kapacitet och använd endast ett AC-eluttag med 100–240 V. Om eluttaget överladdas genom att för många apparater med laddare kopplas in kan överhettning som leder till brand uppstå.
- Skada inte kontakten eller sladden. (De får heller inte skadas, bearbetas, tvångsböjas, vridas eller dras, befinna sig nära varma föremål, placeras under tunga föremål eller buntas tätt ihop.) Om de används när de är skadade kan brand, elektriska stötar eller kortslutningar uppstå.
- Använd inte laddaren med vanliga elektriska transformatorer som är gjorda för att användas på andra kontinenter då de kan skada laddaren.
- Se alltid till att sätta in kontakten så långt det går. Om detta inte beaktas kan det börja brinna.
- Sätt varken i eller ta ur kontakten när den är blöt. Om detta inte beaktas kan elektriska stötar uppstå. Om det läcker vatten ur kontakten ska du torka den noggrant innan den stoppas in.
- Ladda inte om batteriet på platser med hög fuktighet eller utomhus. Att göra detta kan leda till elstötar.
- Om batteriet inte är fulladdat efter den laddningstid som angivs i batteriets bruksanvisning, ska du omedelbart koppla ur laddaren från uttaget för att avbryta laddningen och sedan kontakta inköpsstället. Att inte beakta detta kan orsaka överhettning, sprängning eller antändning av batteriet.
- Spara användarhandboken på en säker plats för framtida användning när du har läst den.
- Placera inte batteriladdaren på dammiga golv vid användning.
- Vid användning bör du placera batteriladdaren på en stabil yta som till exempel ett bord.
- Placera inga föremål ovanpå batteriladdaren eller dess sladdar. Täck heller inte över den.
- Vira inte ihop sladdarna till knippen.
- Håll inte batteriladdaren i sladdarna när du bär den.
- Spänn inte sladdarna för hårt.
- Du bör inte tvätta eller torka av den med rengöringsmedel.
- Låt inte barn leka i närheten av det här instrumentet.
- Produktgarantin gäller inte för naturligt slitage eller åldrande som uppstår under normal användning.





Laddning kan utföras när som helst oavsett hur mycket styrka som finns kvar i batteriet, men du bör ladda batteriet tills det är fullt vid följande tillfällen.

- Batteriet är inte fulladdat vid inköpstillfället. Före cykling bör du se till att ladda batteriet tills det är fulladdat.
- Om du inte kommer att använda cykeln under en längre period bör du ladda batteriet innan cykeln ställs undan för förvaring.

Om batteriets kraft har förbrukats bör du ladda det så snart som möjligt. Om du lämnar batteriet utan att ladda det kommer batteriet få försämrade prestanda och bli oanvändbart.

- Om du inte kommer att cykla under en längre period bör du ladda om batteriet regelbundet. Se även till att inte låta batteriet bli helt förbrukat.
- Undvik att använda batteriet under förhållanden som är utanför det normala temperaturspannet för aktivitet, annars kan batteriet sluta fungera eller få försämrade prestanda.
- Om batteriets temperatur är för hög kan laddning ta lång tid.

SPECIFIKATIONER

Märke och modell	GZR 4-in-1 batteriladdare SANS SSLC084V42EA
Ingång	100–240 V ~ 50–60 Hz 1,8 A
Utgång	DC5521 42,0 V DC 2,0 A 
Kontaktadapterar	1 x DC5516  1 x RCA  1 x 3-pin XLR 
Temperaturer vid användning	10 °C – 30 °C
PID	508167

Obs!

- Kontrollera batteriets laddningstemperatur i batteriets bruksanvisning.
- Använd inte utomhus eller i miljöer med hög fuktighet.
- Ladda batteriet inomhus för att undvika att det utsätts för regn eller vind.

ANVÄNDNING

1. Sätt i batteriladdarens AC-strömkontakt i ett eluttag.
2. Sätt i batteriladdarens laddningskontakt i batteriets uttag.
 - Kontrollera att laddningskontakten är ren innan den sätts in i uttaget.
3. Batteriladdarens indikator visar laddningens status.
 - Batteriladdarens signalljus lyser rött vid laddning och lyser grönt när batteriet är fullt laddat. Om batteriet inte har laddats fullt inom den laddningstid som nämns i batteriets bruksanvisning, koppla loss laddaren från batteriet och eluttaget och kontakta återförsäljaren.

Laddningstid

Laddningstiden kan variera beroende på batterinivån och batteriets ålder. Hänvisa till användarhandboken för batteriet för avsedd mer information.

Förvaring av laddaren

- Om du inte kommer att använda cykeln under en längre period ska den förvaras med ca 70 % återstående batteriladdning. Se dessutom till att batteriet inte laddas ur helt genom att ladda det var 6:e månad.
- Förvara laddare, batterier eller cyklar med ett installerat batteri på svala platser (cirka 10 till 20 °C) där delarna inte utsätts för direkt solljus eller regn. Om förvaringstemperaturen är låg eller hög kommer batteriets prestanda att sjunka, och dess användningstid kommer att bli kortare. När du använder batteriet efter att det har förvarats under en längre tid bör du se till att ladda det före användning.

Säker kassering av produkten

Produkten får inte kasseras med hushållsavfall, utan bör levereras till en avfallssorteringsstation som kan behandla elektroniskt avfall eller till en elektronikhandel för återvinning. Du får mera information av din återförsäljare eller ditt lokala avfallshanteringsbolag

